

パンフレットをご覧になるにあたって（2023年1月）

- ・本パンフレットに記載の情報（地図・交通・都市開発・各施設等）は、将来変更・中止になる可能性があります。
- ・電車での所要時間は、ジョルダン（株）「乗換案内」をもとに平日通勤時の午前7時より午前9時までの最短所要時間を表記しており、時間帯により異なります。
- ・徒歩分数は80mを1分として算出（端数切上げ）したものです。
- ・掲載されている参考写真・CGパース・イラスト・概念図は、現状と異なる場合があります。
またCGパース・設備写真に配置されている家具・電化製品・生活用品等は付属しておりません。
- ・各大学の駅からの所要時間は、各HPに記載されたものです。

NEW STYLE

喧騒を忘れる東京の新しい日常

大きく鼓動し、止まることを知らない首都・東京。

多様な変化を感じ、都市の賑わいを身近に触れながら落ち着いた暮らしを謳歌する。

様々な日本文化の魅力をも有する台東区エリアに

「ステージグランデ台東根岸アジュールコート」は誕生します。

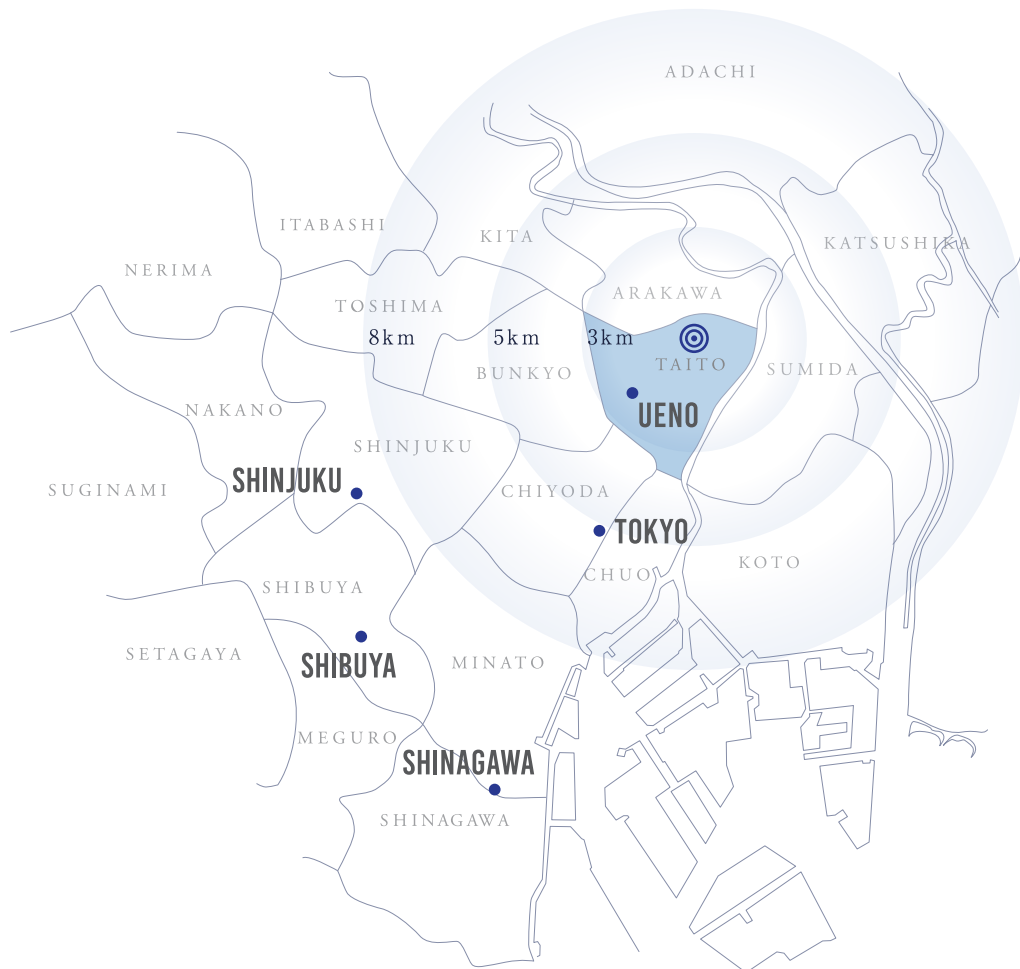



FACADE DESIGN

新しい風を吹き込むスタイリッシュな佇まい

伝統や歴史ある雰囲気壊すことなく、さり気なく街に溶け込むシンプルな佇まい。
スタイリッシュなデザインは、この街に新しい風を吹き込んでくれることでしょう。

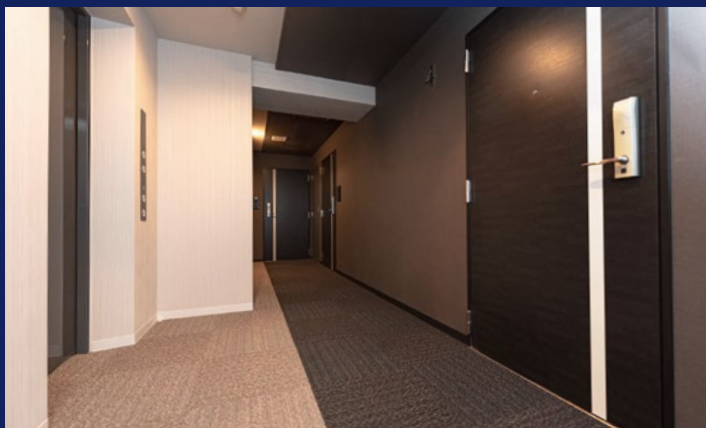

ホテルライクな内廊下

ホテルのような内廊下を設けた造りで、エントランスから各住戸までの移動中に雨風の影響を受けない快適設計です。

COMMON AREA

意匠美が宿る洗練された空間

エントランスや共用部分には、モノトーンカラーでモダンな意匠。気品あふれる迎賓空間で、寛ぎのプライベートタイムが始まります。

上野

Ueno



秋葉原

Akihabara



東京

Tokyo



躍動する「上野」「秋葉原」「東京」を
はじめとする都心を身近に感じるポジション

東京メトロ日比谷線
「三ノ輪」駅 エレベーター口まで 徒歩 **4**分

東京さくらトラム(都電荒川線)
「三ノ輪橋」駅まで 徒歩 **9**分

JR山手線・京浜東北線
「鶯谷」駅 南口まで 徒歩 **17**分

TRAIN ACCESS

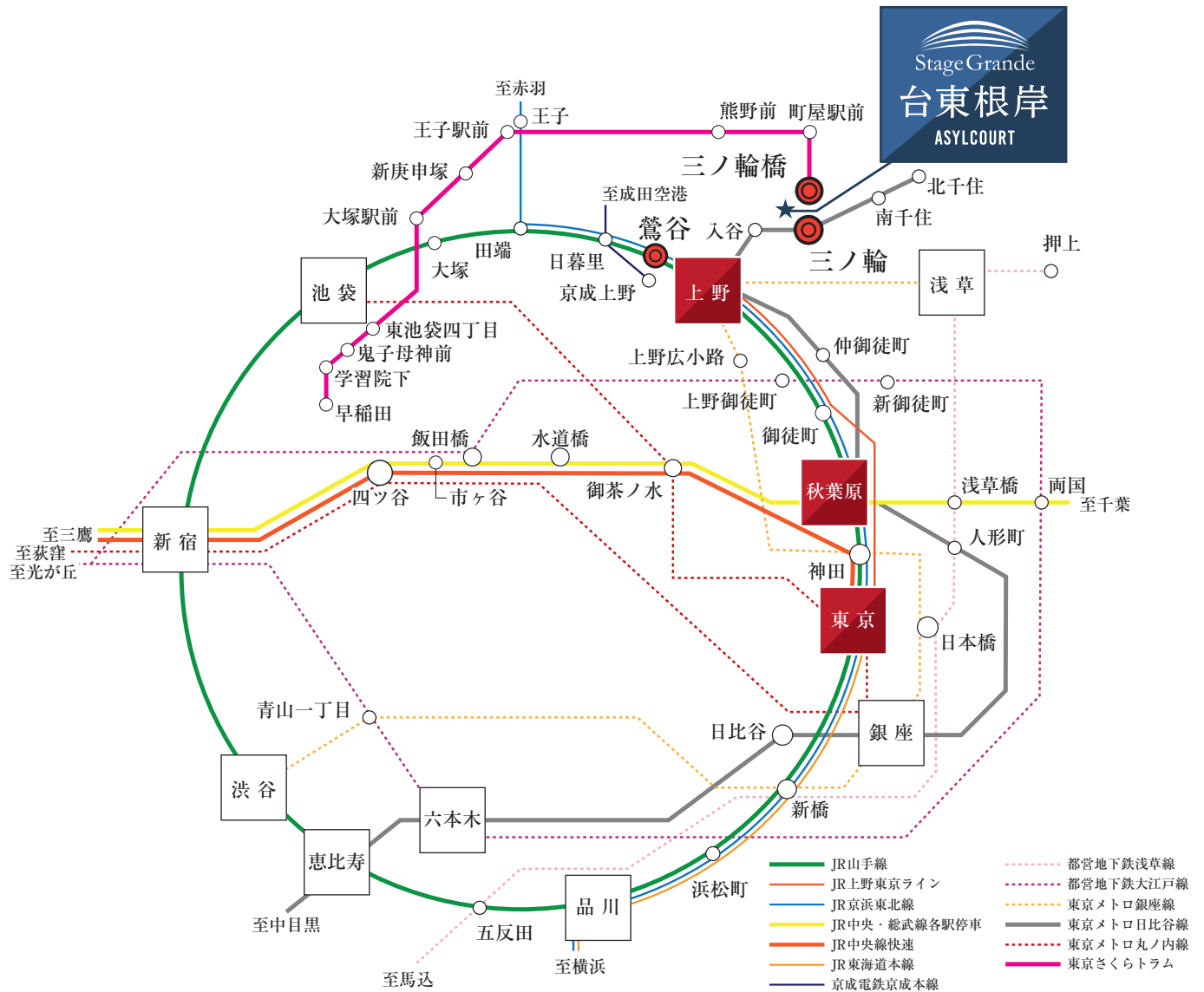

東京メトロ日比谷線「三ノ輪」駅より

「上野」駅 **直通** 4分
東京メトロ日比谷線利用

「秋葉原」駅 **直通** 8分
東京メトロ日比谷線利用

「東京」駅 **16分**
東京メトロ日比谷線利用「上野」駅にて上野東京ライン乗換

「飯田橋」駅 **17分**
東京メトロ日比谷線利用「仲御徒町」駅にて都営大江戸線乗換

「銀座」駅 **直通** 24分
東京メトロ日比谷線利用

「品川」駅 **25分**
東京メトロ日比谷線利用「上野」駅にて上野東京ライン乗換

「日比谷」駅 **直通** 25分
東京メトロ日比谷線利用

「六本木」駅 **直通** 35分
東京メトロ日比谷線利用

TRAIN TRANSFER GUIDE

ビジネスシーンやプライベートをサポート

東京メトロ日比谷線では「上野」「秋葉原」「銀座」「六本木」等、都心の人気のエリアにダイレクトアクセス。

また、東京さくらトラムを利用すれば歴史に触れられる名所旧跡や趣ある商店街など多様なスポットにアクセス可能。

ビジネスやプライベートにも軽快なフットワークが都市生活の基盤を支えます。



東京メトロ
日比谷線

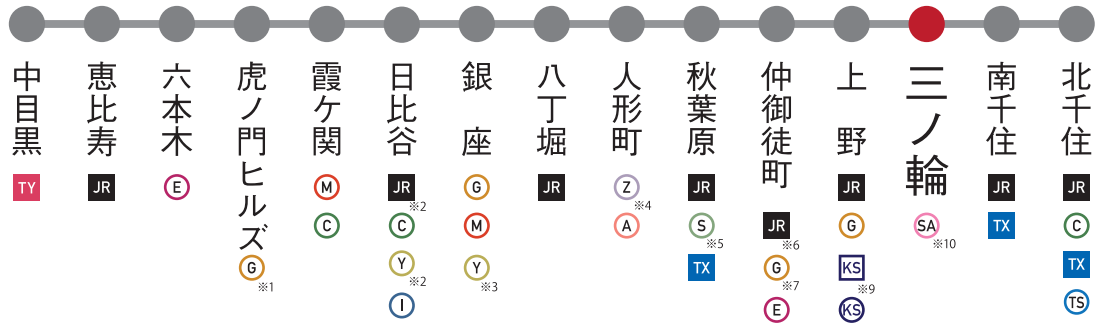

東京さくらトラム
(都電荒川線)

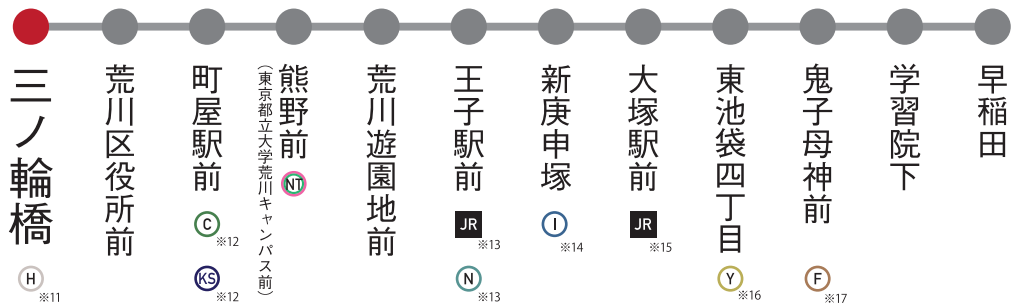

※1 徒歩連絡「虎ノ門」駅／※2 徒歩連絡「有楽町」駅／※3 徒歩連絡「銀座一丁目」駅／※4 徒歩連絡「水天宮前」駅／※5 徒歩連絡「岩本町」駅／※6 徒歩連絡「御徒町」駅／※7 徒歩連絡「上野広小路」駅／※8 徒歩連絡「上野御徒町」駅／※9 徒歩連絡「京成上野」駅／※10 徒歩連絡「三ノ輪橋」駅／※11 徒歩連絡「三ノ輪」駅／※12 徒歩連絡「町屋」駅／※13 徒歩連絡「王子」駅／※14 徒歩連絡「西巢鴨」駅／※15 徒歩連絡「大塚」駅／※16 徒歩連絡「東池袋」駅／※17 徒歩連絡「雑司が谷」駅

- G 東京メトロ銀座線
- M 東京メトロ丸ノ内線
- C 東京メトロ千代田線
- Y 東京メトロ有楽町線
- Z 東京メトロ半蔵門線
- F 東京メトロ副都心線
- N 東京メトロ南北線
- H 東京メトロ日比谷線
- I 都営三田線
- S 都営新宿線
- E 都営大江戸線
- A 都営浅草線
- TY 東急東横線
- KS スカイライナー
- KS 京成本線
- TX つくばエクスプレス
- JR JR各線
- NT 日暮里・舎人ライナー
- TS 東武スカイツリーライン
- SA 東京さくらトラム (都電荒川線)

恵比寿

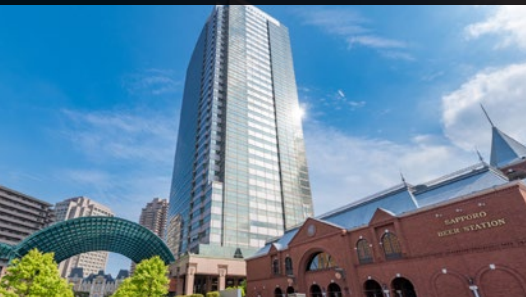

六本木



銀座



上野



南千住

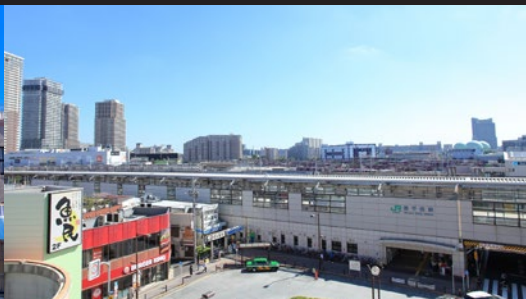

北千住



大学に通う学生や、上場企業の通勤による 賃貸ニーズを支えます

BUSINESS 日比谷線沿線の上場企業



凸版印刷 株式会社

資本金:1,049億8,600万円
従業員数:連結 54,336名
(2022年3月末現在)

花王 株式会社

資本金:854億円
従業員数:8,403人
(連結対象会社合計 35,411人)
(2022年12月31日現在)

東洋証券 株式会社

資本金:134億9,468万7,500円
従業員数:729名
(2022年3月31日現在)

ニチアス 株式会社

資本金:121億2,835万2,879円
従業員数:単独1,740名、連結6,402名
(2022年3月末現在)

栄研化学 株式会社

資本金:68億9,773万円
従業員数:単独697名、連結745名
(2022年3月31日現在)

長谷川香料 株式会社

資本金:53億6,485万円
従業員数:1,107名
(2022年9月末現在)

クミアイ化学工業 株式会社

資本金:45億3,400万円
従業員数:連結1,818名(2021年10月31日)
単体758名(2021年10月31日)

株式会社 インテージホールディングス

資本金:23億7,870万円
従業員数:連結3,135名
(2022年6月末時点)

ベース 株式会社

資本金:10億6,600万円
従業員数:815名 連結:961名
(2022年6月末現在)

UNIVERSITY 目白・上野エリアの大学



東京藝術大学 上野キャンパス

生徒数:2,004人
※2022年5月1日現在
東京メトロ銀座線・日比谷線「上野」駅
下車徒歩15分



東京大学 本郷地区キャンパス

生徒数:6,203人
※2022年11月1日現在
上野駅(JR山手線等)より(学バス利用)
学01系統 東大構内行を利用し、
東大(龍岡門、病院前、構内バス停)下車

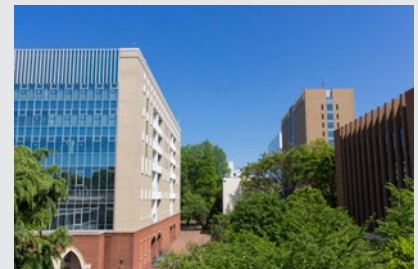

学習院大学 目白キャンパス

生徒数:9,249人
※2022年4月時点(学部・大学院含む在籍する学生人数総数)
JR山手線「目白」駅下車 徒歩30秒
東京さくらトラム(都電荒川線)「学習院下」、
「鬼子母神前」駅も利用可



上野

Ueno

BUSTLING TOWN

文化の薫りと下町情緒が融和する街

11路線が乗入れするビクターミナルJR「上野」駅をはじめ、「東京都美術館」や「アメヤ横丁」といった観光スポットが充実。静と動が豊かに調和するエリアです。

直通

4 min

東京メトロ日比谷線利用



不忍池



東京都美術館



アメヤ横丁



5つの新幹線や空港特急利用で
ビジネスや旅行にも快適にアクセス

- 東北・北海道新幹線
- 山形新幹線
- 北陸新幹線
- 秋田新幹線
- 上越新幹線

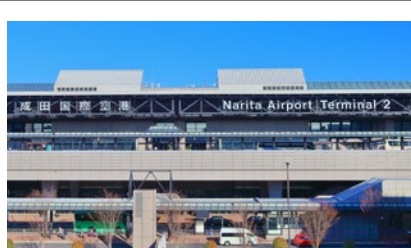

✈️ 空港特急スカイライナー利用で
成田空港へ快適にアクセス

「成田空港」駅 **57分**

「三ノ輪」駅より東京メトロ日比谷線利用「上野」駅下車
徒歩連絡にて「京成上野」駅よりスカイライナー利用

秋葉原

Akihabara

ORIGIN OF POP CULTURE

多様なカルチャーの未来を担う街

国内だけでなく世界を魅了する日本文化「クールジャパン」を求め、多くの旅行者が訪れます。新しい情報を未来に発信し続けていく、秋葉原から目が離せません。

直通 **8 min**

東京メトロ日比谷線利用



URBAN DEVELOPMENT

外神田一丁目南部地区

にぎわいや集客に資する機能を充実させることと併せて、観光・交流機能の誘導や来街者が滞在できる空間整備を促します。飲食店や宿泊施設をはじめとする様々な店舗が導入される他、親水広場やポケットパークの緑化とともに、緑豊かなまちの実現を図ります。

※出典元：東京都都市整備局ホームページ

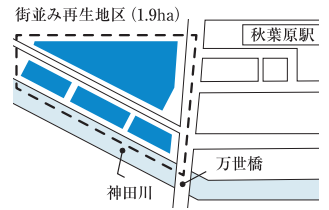
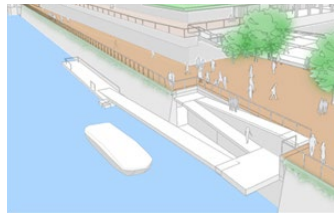

東京

Tokyo

CENTER OF TOKYO

進化を続けるビジネス・ショッピングの中核

100年以上東京の象徴的存在となっている「東京」駅の駅舎。近年では、様々な商業施設が登場し、ますます活気あふれるエリアとして注目されています。

16 min

東京メトロ日比谷線利用「上野」駅にて上野東京ライン乗換



URBAN DEVELOPMENT

TOKYO TORCH 東京駅前常盤橋プロジェクト

2027年度竣工予定

展望施設や国際ホテル及び大型ホールを整備します。また呉服橋交差点地下歩行者通路の整備や約7,000㎡の広大な広場を活用した災害時における帰宅困難者支援機能の強化を行い、ポストコロナ時代のニューノーマルを見据え、屋外空間が整備され、新しい街へと生まれ変わります。

※出典元：三菱地所ニュースリリース



巨大再開発でさらなる発展が予想される大手町・日本橋エリア

東京ミッドタウン八重洲
2023年3月10日グランドオープン予定
※出典元：三井不動産ニュースリリース
日本橋一丁目中地区 第一種市街地再開発事業
2026年3月末竣工予定
※出典元：三井不動産ニュースリリース
日本橋室町一丁目地区第一種市街地再開発事業
A街区2028年度/B・C・D街区2030年度竣工予定
※出典元：都市再生特別地区(日本橋室町一丁目地区)都市計画(素案)の概要

未来と歴史が交差する 台東区



三社祭

国内外から注目を集める四季折々の祭事

台東区では、三社祭や酉の市のような日本を代表する祭礼をはじめ、浅草流鏑馬、下町七夕まつりといった伝統的な祭事が盛んです。



酉の市



下町七夕まつり

観光客や暮らしをしっかりとサポート



Taito Free Wi-Fi

台東区無料公衆無線LAN(Taito Free Wi-Fi)は、区立施設や循環バス、観光案内板等でご利用いただけるフリーWi-Fiです。災害時における情報通信手段としても機能し、必要な情報を快適に得ることができます。

※出典元：台東区ホームページ



台東区循環バス めぐりん

台東区内を循環するコミュニティバスです。5路線が運行しており、「上野」駅や「浅草」駅、総合病院など台東区の主要なスポットを循環し、生活と観光の基盤を担っています。

※大人・小人100円、一日乗車券300円

※出典元：台東区ホームページ

増加を続ける台東区の総人口

賃貸需要のみならず、街の将来性にも影響する総人口の推移。台東区の総人口は2001年からの21年間で約5万人も増加しています。充実した都市環境が整った台東区は、幅広い層の需要をかき立てています。

■ 台東区 総人口の推移

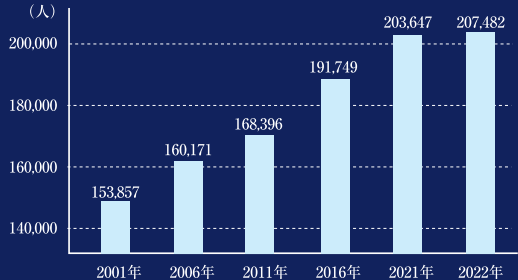

※出典元：台東区ホームページ「町丁名別世帯・人口」より集計

さらに暮らしやすく進化する台東区まちづくりプロジェクト

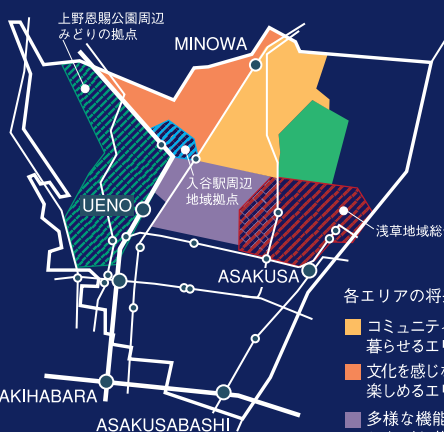

台東区都市計画マスタープラン

様々な状況の変化や時代のニーズ、課題等に対応し、長期的な視点で区のまちづくりの将来像とその実現に向けた大きな道筋を明確にするため、新たな都市計画マスタープランを策定しました。計画期間は概ね20年間とし、台東区のまちづくりの将来像実現のため、それぞれの地域における、ひとのいとなみのビジョン(=将来地域像)を例示し、魅力あるまちづくりを進めます。

※出典元：台東区ホームページ



LIFE INFORMATION



なんでも酒やカクヤス
徒歩1分/約60m



警視庁 下谷警察署
徒歩4分/約250m



オリンピック
徒歩6分/約450m



ジョナサン
徒歩7分/約560m

商業施設

- | | | | | | |
|--------------|-------------|--------------|-------------|-----------|------------|
| ① なんでも酒やカクヤス | 徒歩1分/約 60m | ④ ローソン | 徒歩3分/約 170m | ⑦ オリピック | 徒歩6分/約450m |
| ② セブンイレブン | 徒歩2分/約 100m | ⑤ ワイズマート三ノ輪店 | 徒歩3分/約 180m | ⑧ ジョナサン | 徒歩7分/約560m |
| ③ まいばすけっと | 徒歩2分/約 110m | ⑥ 肉のたけうち | 徒歩5分/約400m | ⑨ 三ノ輪 改築湯 | 徒歩9分/約700m |

医療施設

- ⑩ デンタルクリニック根岸 徒歩1分/約 70m
- ⑪ みのわこどもクリニック 徒歩4分/約250m
- ⑫ 石川皮膚科 徒歩5分/約400m
- ⑬ 三ノ輪病院 徒歩7分/約500m

公共施設

- ⑭ 台東区立根岸図書館 徒歩3分/約 240m
- ⑮ 警視庁 下谷警察署 徒歩4分/約 250m
- ⑯ 下谷警察署 三ノ輪交番 徒歩7分/約 500m
- ⑰ 台東区立東盛公園 徒歩10分/約 800m

金融機関

- ⑱ 下谷三郵便局 徒歩2分/約 90m
- ⑲ みずほ銀行 三ノ輪駅前出張所 徒歩5分/約350m
- ⑳ 三菱UFJ銀行 ATM 徒歩7分/約500m
- ㉑ 朝日信用金庫 根岸支店 徒歩7分/約550m

INNER DESIGN

住まう方に寄り添う設計、
快適さと和らぎを与える住空間



MISTY WHITE

ミスティーホワイト



FLOORING



DOOR



WALL PAPER

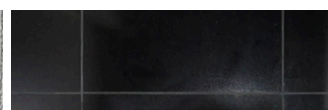

ENTRANCE

COLOR PLAN

□ MISTY WHITE

■ MISTY GRAY

清潔感のある MISTY WHITE と暖かみのある MISTY GRAY の 2 種類をご用意。

住まう方に合わせて様々なインテリアに対応し、都市生活にふさわしいデザインを生み出します。

14F	C ₂ ¹⁴⁰¹	C ₁ ¹⁴⁰²	F ¹⁴⁰³	D ₁ ¹⁴⁰⁴	G ¹⁴⁰⁵	
13F	C ₂ ¹³⁰¹	C ₁ ¹³⁰²	F ¹³⁰³	D ₁ ¹³⁰⁴	G ¹³⁰⁵	
12F	C ₂ ¹²⁰¹	C ₁ ¹²⁰²	F ¹²⁰³	D ₁ ¹²⁰⁴	G ¹²⁰⁵	
11F	C ₂ ¹¹⁰¹	C ₁ ¹¹⁰²	F ¹¹⁰³	D ₁ ¹¹⁰⁴	G ¹¹⁰⁵	
10F	C ₂ ¹⁰⁰¹	C ₁ ¹⁰⁰²	F ¹⁰⁰³	D ₁ ¹⁰⁰⁴	G ¹⁰⁰⁵	
9F	C ₂ ⁹⁰¹	C ₁ ⁹⁰²	F ⁹⁰³	D ₁ ⁹⁰⁴	G _r ⁹⁰⁵	
8F	C ₂ ⁸⁰¹	C ₁ ⁸⁰²	F ⁸⁰³	D ₁ ⁸⁰⁴	E ⁸⁰⁵	
7F	C ₂ ⁷⁰¹	C ₁ ⁷⁰²	F ⁷⁰³	D ₁ ⁷⁰⁴	E ⁷⁰⁵	
6F	C ₂ ⁶⁰¹	C ₁ ⁶⁰²	F ⁶⁰³	D ₁ ⁶⁰⁴	E ⁶⁰⁵	
5F	C ₂ ⁵⁰¹	C ₁ ⁵⁰²	F ⁵⁰³	D ₁ ⁵⁰⁴	E ⁵⁰⁵	
4F	C ₂ ⁴⁰¹	C ₁ ⁴⁰²	B ⁴⁰³	A ⁴⁰⁴	D ₁ ⁴⁰⁵	E ⁴⁰⁶
3F	C ₂ ³⁰¹	C ₁ ³⁰²	B ³⁰³	A ³⁰⁴	D ₁ ³⁰⁵	E ³⁰⁶
2F	C ₂ ²⁰¹	C ₁ ²⁰²	B ²⁰³	A ²⁰⁴	D ₁ ²⁰⁵	E ²⁰⁶
1F		ENTRANCE		D ₂ ¹⁰¹		



MISTY GRAY

ミスティーグレー

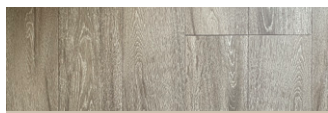

FLOORING



DOOR



WALL PAPER

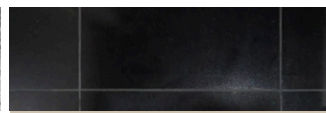

ENTRANCE

EQUIPMENT

機能性と美しさを備えた各種設備

KITCHEN



2口ガスコンロ



シングルレバー混合水栓



レンジフード



キッチン吊戸棚



棚下灯



キッチン収納

SANITARY



2面鏡収納



タオル掛

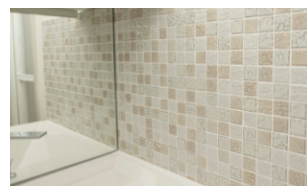

洗面タイル



シングルレバー混合水栓



洗面化粧台の足元収納

BATHROOM

1K/1DK

ゆったり寛げる広さの
オリジナルバスルーム

ユノバース

※A・B・C1・C2・D1・D2タイプ

日常生活の疲れを癒す大切な寛ぎ空間として「ユノバース」を設けました。足がゆったりと伸ばせる広さのバスタブや撥水効果のある床など、利便性にも配慮しています。



参考写真

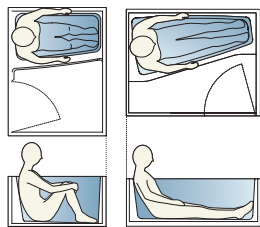

(従来型の場合) → (本物件の場合)

1LDK/2LDK



※E・F・G・Grタイプ

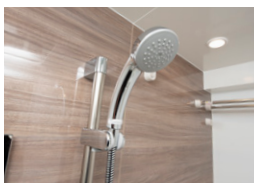

シャワースライドバー



サーモスタット付混合水栓



バスルームカウンター



浴室換気乾燥暖房機



水はけの良い浴室床

TOILET



洗浄機能付暖房便座



ペーパーホルダー



トイレ収納



タオル掛



※一部タイプ便座一体型リモコン

トイレリモコン

AMENITY

— 日々の暮らしをサポートする数々の先進設備 —



シューズインクローゼット ※一部タイプのみ



ウォークインクローゼット ※一部タイプのみ



ピクチャーレール



ライティングレール

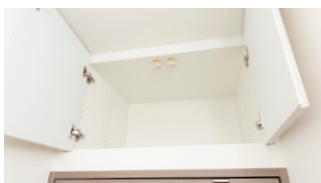

アッパーキャビネット

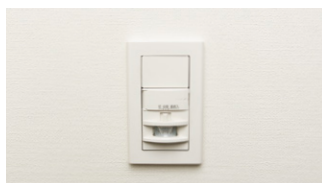

人感センサー付玄関照明



テレビモニター付インターホン



冷暖房エアコン



保安灯 参考写真



ノンワックスフローリング



リビング収納 ※一部タイプのみ



マルチメディアコンセント

— 生活を支える充実した共用設備 —



9人乗りエレベーター 参考写真

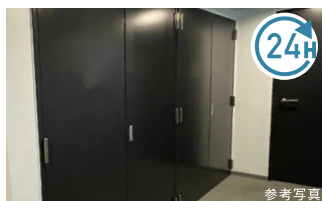

ゴミ置場 参考写真



駐輪場 参考写真



宅配ボックス 参考写真

— 現代生活に対応するマルチメディア環境 —



Wi-Fi 完備で インターネット利用可能

理論値最大1Gbps。
※プロバイダー契約料、通信料は
管理費に含まれています。



BS、110°CS、 地上デジタルアンテナ設置

デジタル衛星放送受信システムを設置。
※別途チューナー及び契約料等費用
が発生する場合があります。

SECURITY

— 住まう方の安全に配慮した防犯設備 —

テレビモニター付 オートロックシステムで安全性 UP

部屋に設置されたモニターで、相手を確認してからエントランスのロックを解除でき、安全性を高めます。多様化する都市の犯罪を未然に防ぐ、優れたセキュリティシステムです。

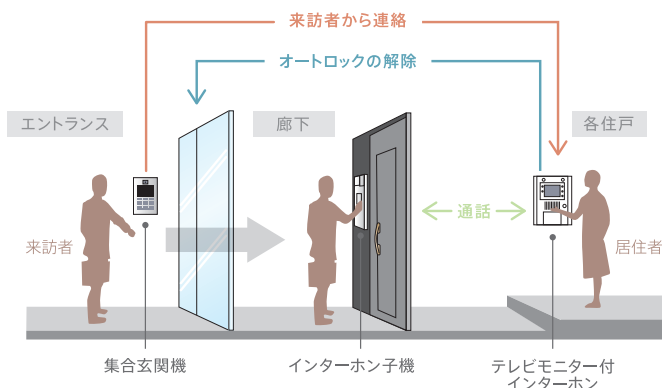

安心・安全の カードキーシステム

世界180カ国、13,000以上のホテルで使われている「コードユニット」を採用。腐食に強く、耐久性の高いプラスチック製のカードキーは、国外でも認められた信頼の実績を誇ります。

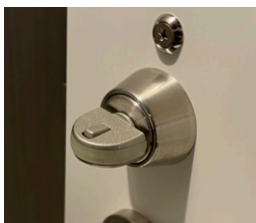

防犯サムターン

不正解錠を困難にする防犯サムターンを採用しました。



ドアスコープ

扉を開けなくても来訪者を確認できます。



防犯センサー

バルコニー窓に防犯センサーを設置しました。※1・2階のみ

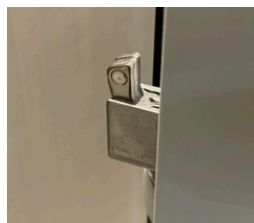

鎌デッド錠

無理なこじ開けを防止することに強い力を発揮します。



補助錠

バルコニー窓には、窓本体の鍵に加え、補助錠を設置しました。※引違い窓のみ

— 住まう方の生活を見守る安心のシステム —

24時間遠隔監視システム

建物内に設置された各種警報器の異常信号を24時間管理。非常事態が発生した時には、いつでも警備員が出動できる体制が整っています。

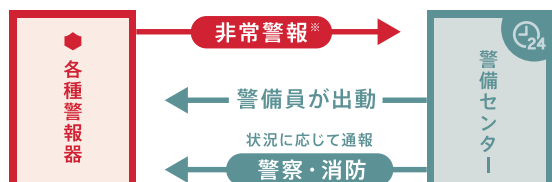

※火災、防犯、設備異常、エレベーター故障などが該当



防犯カメラシステム

高精度の防犯カメラで映像をリアルタイムで録画し続けることで、住まう方の安全を見守る安心の設備です。



24時間緊急トラブル対応

鍵の紛失、窓ガラスの破損、トイレやキッチンといった水回りのトラブルなど、24時間365日迅速に対応します。

※明和住販流通センター賃貸管理物件のみ(有料)

STRUCTURE

— 信頼の技術を施した強固な構造 —

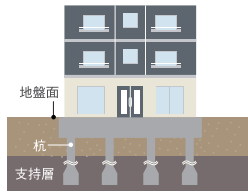

耐震基礎構造

安全性の高い地盤を確保し、強固な杭で建物を支える杭基礎を採用しています。そして、アースドリルを固い支持層までしっかり打ち込むことにより、堅固な基礎構造を実現しています。

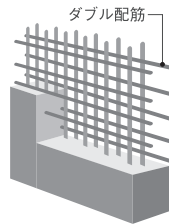

ダブル配筋

主要な壁や床の鉄筋には、コンクリート中の鉄筋が二重のダブル配筋を採用し、耐久性を確保しました。

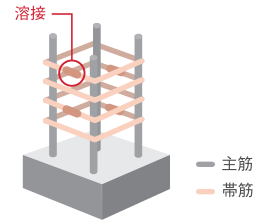

閉鎖型フープ構造

一般的な工法の柱に比べて強度が高くなり、震災時の被害をより小さく抑えます。

— 長く住むことを見据えた高い品質 —

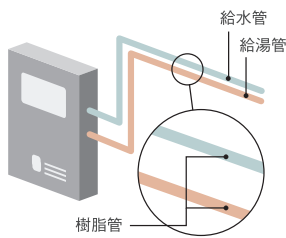

樹脂管材

給水・給湯管には、耐久性に優れ赤水の心配もない樹脂管を採用。メンテナンス性にも優れています。

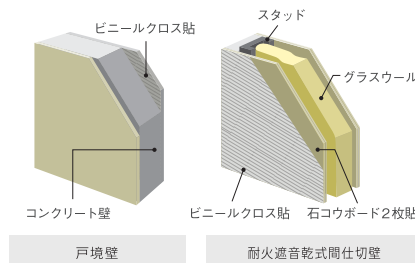

戸境壁・間仕切壁

隣戸との騒音を遮る構造と厚みでプライバシーにも配慮しており、より過ごしやすい住空間を創り出します。※コンクリートの厚さ215mm ※戸境壁180mm ※耐火遮音乾式間仕切壁136mm

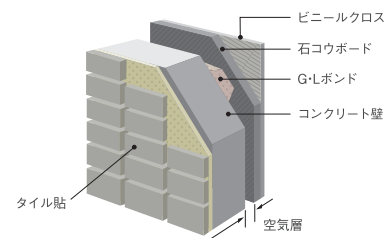

タイル貼りの外観

落ち着きのある風景に溶け込んだ外観。風雨や腐食にも強い設計です。※一部石貼り ※外壁150mm～215mm

— 住みやすい日々を支える安心の設備 —

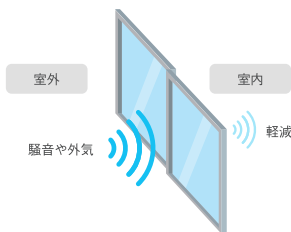

セミエアタイトサッシ (T-2)

居室には防音性の高いセミエアタイトサッシを採用することで窓の外からの騒音を抑え、また住戸内からの音漏れも抑制し、より快適な居住空間を保ちます。

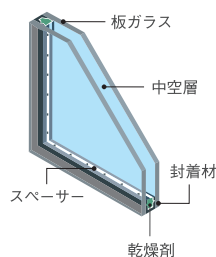

複層ガラス (ペアガラス仕様)

ガラスを2枚使用することで、断熱性を高め、室内を快適な温度に保ちます。また冬の時期、室外と室内の寒暖差により生じる結露も発生しにくい性質を持ちます。

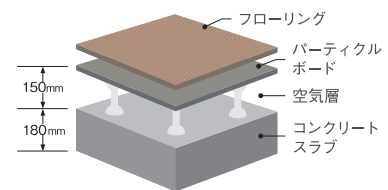

置床式構造

フロア部分には、床下に空気層を設けた置床式構造を採用。床への衝撃を緩和して階下に音が伝わりにくくなります。

SAFETY

— 専有部分から共用部分まで、安心・安全のセーフティシステム —



耐震枠

震災時、建物のゆがみによる扉の閉じ込みのないよう、ドア枠と扉の間に隙間を設けた耐震枠を採用しました。



マイコンセンサー付ガスメーター

ガスの消し忘れ、大量流出、震災時などに自動で感知してガスを止めます。



ノンスリップシート

バルコニーや階段など滑りやすい場所に安全確保を目的とした、耐水性滑り止めシートを設置しました。

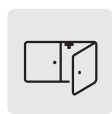

耐震ラッチ

震災時に吊戸棚の中身が飛び出さないよう、大きな地震を感知すると扉をロックします。
※キッチン吊戸棚のみ



避難ハッチ

避難階段での避難が困難な場合でもバルコニー部分に避難経路が確保されています。



各階に消火器設置

火災発生時の初期消火に有効な消火器を共用廊下に設置しました。



パッケージ型自動消火設備

高層階には、火災感知から水による初期消火まで自動で行うパッケージ型自動消火設備を設置しました。
※11～14階



指挟み防止ストッパー

サッシの開け閉めの時ストッパーが当たることで、指を挟むことを防ぎます。



防犯合わせガラス

2枚のガラス間に特殊フィルムを挟み込んだ、割れにくい複層ガラス。強風時の飛来物対策にも有効です。
※1・2階のみ



防災備蓄倉庫

防災備品などの必要な物資を保管できる場所を設置しました。

EVALUATION

長い年月を安心してお過ごしいただくために

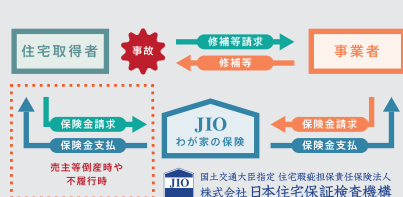

【フラット35】

瑕疵担保責任保険 JIOわが家の保険

住宅の中でも特に重要部分である、構造耐力上主要な部分および雨水の浸入を防止する部分で、瑕疵が発生した時に修繕費用の一定割合がJIOから売主等(事業主)に支払われます。当該瑕疵が発生した時に売主等が倒産等の場合、直接JIOへ保険金の請求ができます。

第三者評価機関による 「住宅性能評価書」を取得

国土交通大臣登録の住宅性能評価機関が、法律に基づき、構造の安全・維持管理と更新・劣化の軽減・温熱環境に関する事など表示基準について、住宅の性能を客観的に評価したものです。さらに施工段階で綿密に検査を実施しています。

フラット35 適合マンション

返済終了までの借入金利・返済額が確定する安心の長期固定金利住宅ローン【フラット35】。フラット35適合マンションは、住宅金融支援機構において独自の技術基準を定め、厳しい物件検査を受けています(Eタイプのみ)。
※ご利用条件、お申込内容によります。

DRAWING

図面をご覧になるにあたって

- 本図面集に記載されている単位はすべてミリメートル単位としています。
- 各バルコニー部分図の詳細及び袖壁の形状は、ROOMPLANにてご確認ください。
- 建築基準法によりサッシは網入ガラス、網入型ガラスまたは型ガラスとなる場合がありますので、予めご了承ください。
- 専有面積は、建築基準法による壁芯計算で算出されているため、MB(メーターボックス)・PS(パイプスペース)の面積が含まれます。
また内法計算で算出される登記簿面積には、MB(メーターボックス)・PS(パイプスペース)は含まれません。
- すべての面積は壁芯計算で算出し、それぞれ小数点第3位以下は切り捨てています。
- 居室の帖数表示については1帖=1.62㎡で換算し、小数点第2位以下は切り捨てています。
- 行政指導及び施工上の都合により、設計・仕様・外構等に変更が生じる場合がありますので、予めご了承ください。
- 各タイプ共、階によっては、柱梁の形状が多少相違する場合があります。
- 掲載されている縮尺・方位等は、トレースおよび印刷の過程で多少の誤差が生じる場合がありますので、詳細は設計図書にてご確認ください。
- 設備記号については、実際の取付位置と若干異なる場合があります。
- 窓の形状が異なる場合があります。
- 家電製品、家具等を購入・設置される方は、ご入居前に実測の上ご検討下さい。
- 図面と現状が異なる場合は、現状を優先させて頂きますので予めご了承ください。

ELEVATION SCALE:1/450

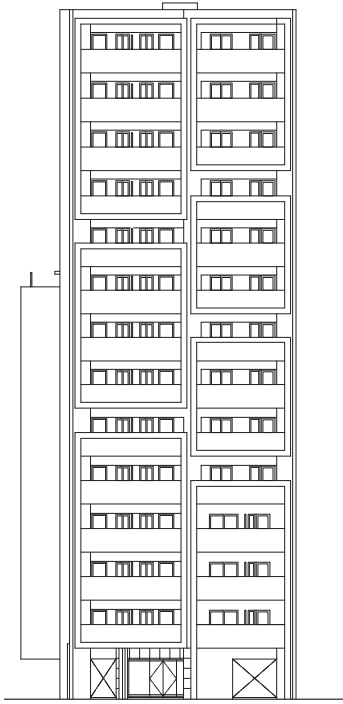

南東側立面图

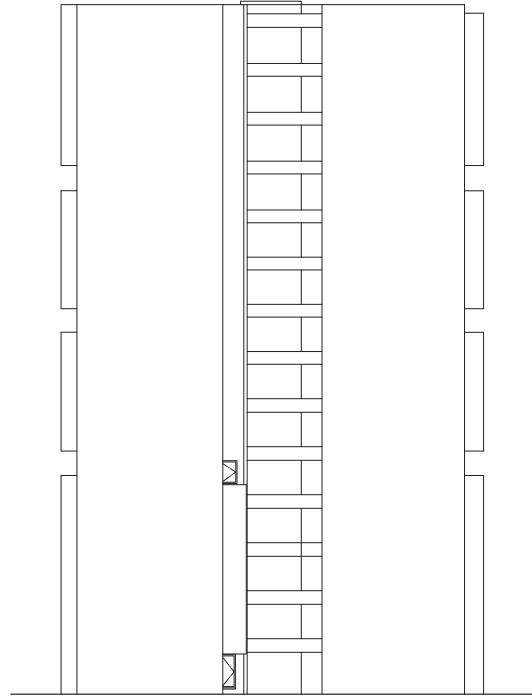

北東側立面图

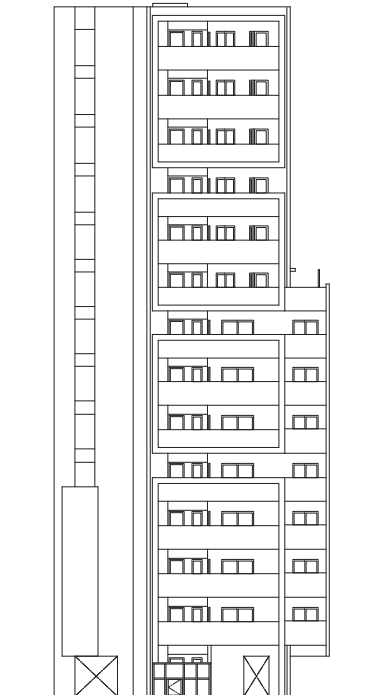

北西側立面图

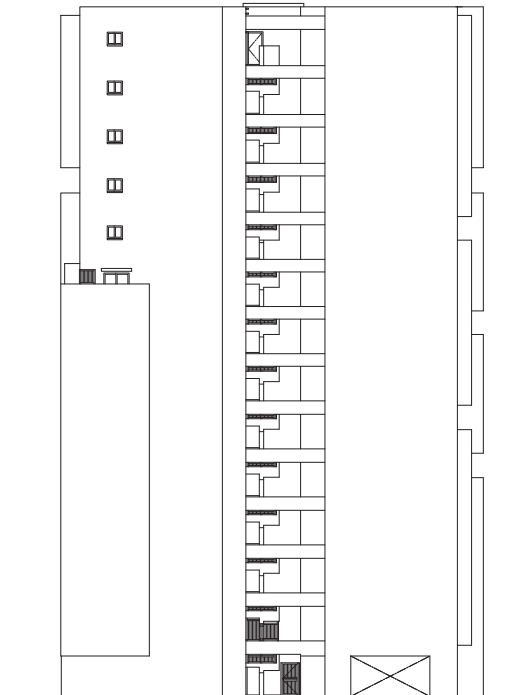

南西側立面图

FLOOR PLAN SCALE:1/250

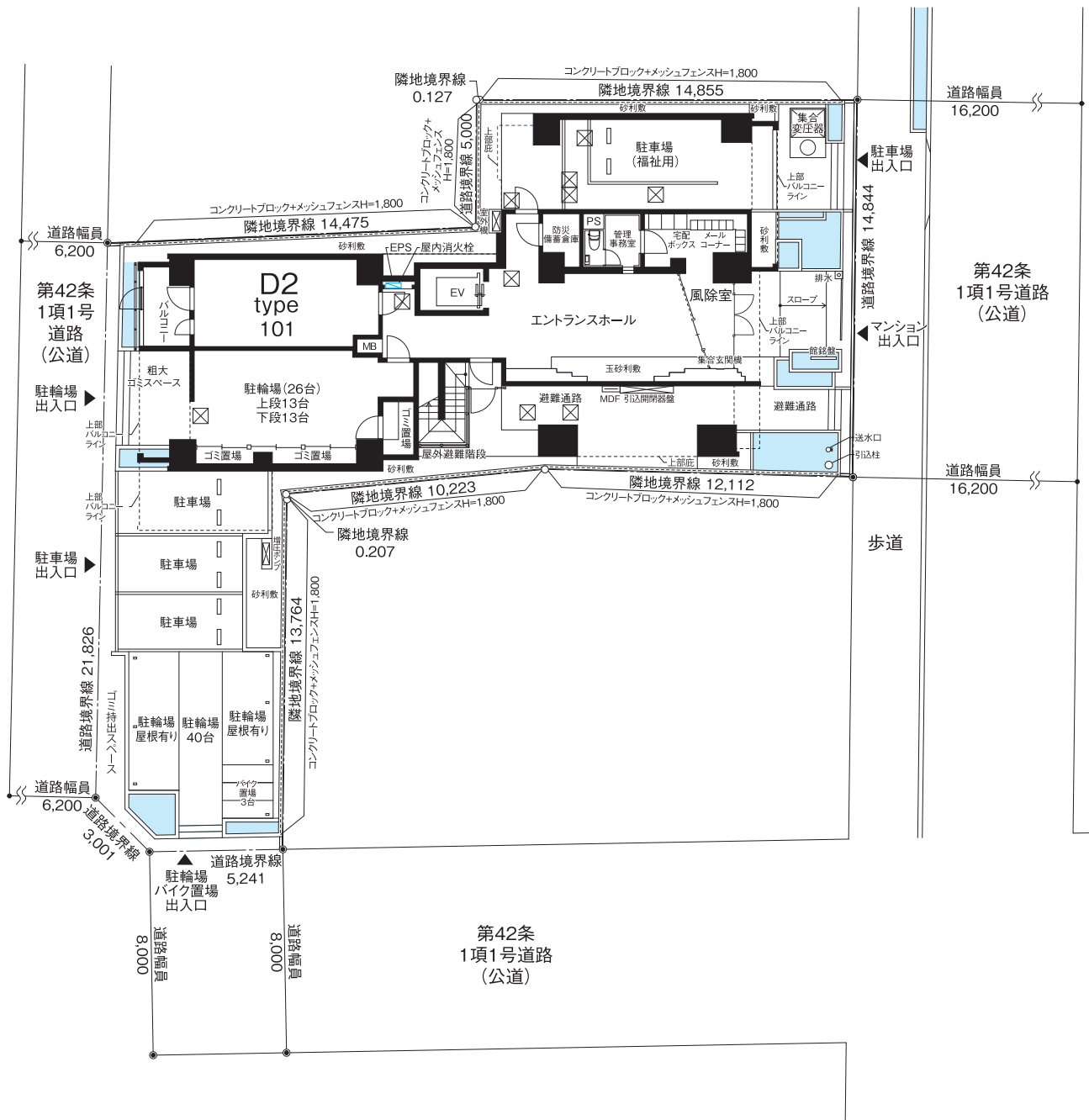

1階敷地配置図

- 凡例
- ⊠ 床点検口
 - 植栽



FLOOR PLAN SCALE:1/350

各バルコニー部分図の詳細及び袖壁の形状は、ROOMPLANにてご確認ください。

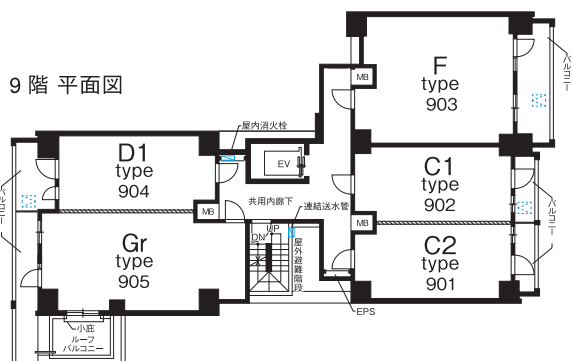
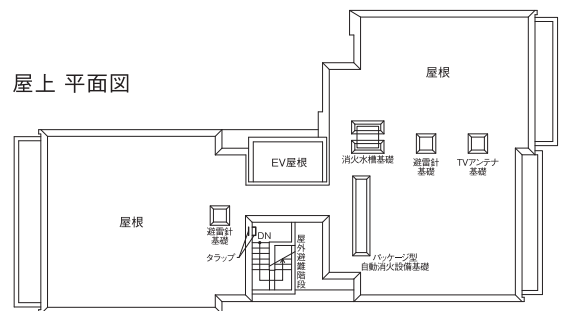
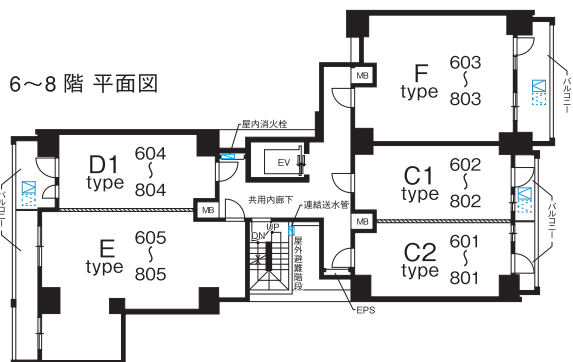
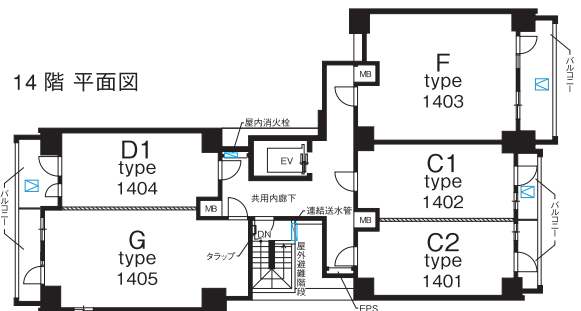
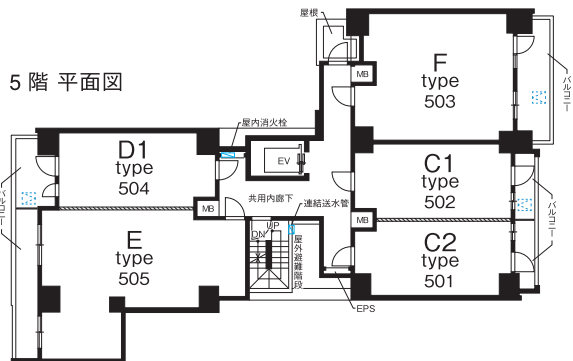
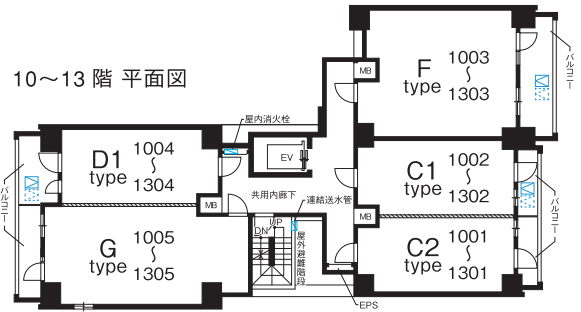
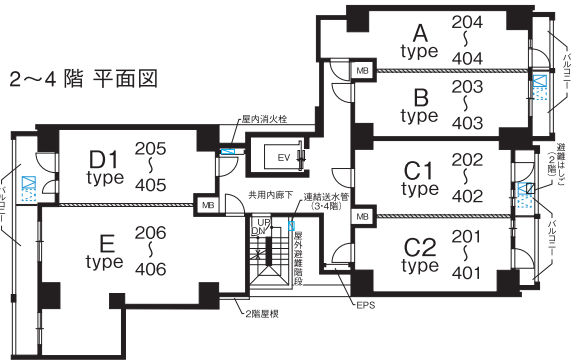

凡例

- 避難ハッチ(偶数階)
- 避難ハッチ(奇数階)
- METERボックス
- 乾式耐火遮音壁

ROOM PLAN SCALE:1/75

MISTY WHITE
MISTY GRAY

14F	C2	C1	F	D1	G
13F	C2	C1	F	D1	G
12F	C2	C1	F	D1	G
11F	C2	C1	F	D1	G
10F	C2	C1	F	D1	G
9F	C2	C1	F	D1	Gr
8F	C2	C1	F	D1	E
7F	C2	C1	F	D1	E
6F	C2	C1	F	D1	E
5F	C2	C1	F	D1	E
4F	C2	C1	B	A	D1 E
3F	C2	C1	B	A	D1 E
2F	C2	C1	B	A	D1 E
1F				D2	

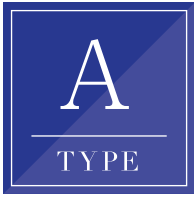

間取り 1K 専有面積 26.90m²

[バルコニー面積] 2.60m²
[部屋番号] 204/304/404

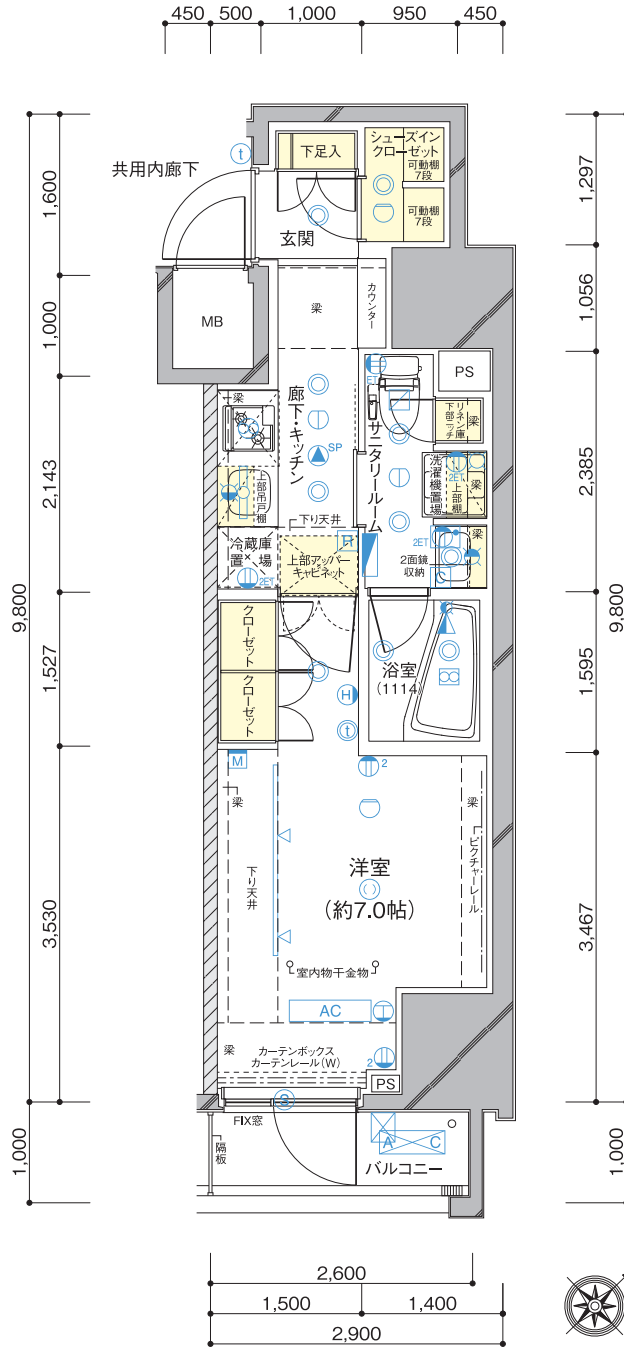

- 凡例
- ① 1口コンセント
 - ② 2口コンセント
 - ③^{FT} アース付1口コンセント
 - ④^{2ET} アース付2口コンセント
 - Ⓜ エアコン用コンセント
 - ⑤^{2ET} 洗面台スイッチ・アース付2口コンセント
 - Ⓢ 防犯センサー(1・2階のみ)
 - Ⓜ マルチメディアコンセント(TV・TEL・有線LAN/Wi-Fi)・アース付2口コンセント
 - Ⓜ マルチメディアコンセント(TV・TEL・有線LAN・アース付2口コンセント)
 - Ⓞ シーリングライト
 - Ⓞ 引掛シーリング
 - Ⓞ ダウンライト
 - ☛ 棚下灯
 - Ⓜ 保安灯
 - Ⓞ 感知器
 - バンケージ型自動消火設備(11~14階のみ)
 - ☒ 浴室換気乾燥暖房機
 - ☒ 換気口
 - ☒ レンジフードファン
 - ☒ 給湯リモコン
 - ☒ 浴室換気乾燥暖房機コントローラー
 - Ⓜ^{SP} 非常放送スピーカー
 - Ⓞ インターホン親機
 - Ⓜ インターホン子機
 - ☒ 水栓
 - ☒ 混合水栓
 - ☒ シャワー付混合水栓
 - ☒ 給湯器
 - ☒ 分電盤
 - ☒ AC エアコン室内機
 - ☒ A-C エアコン室外機
 - ☒ ライティングレール
 - ☒ 乾式耐火遮音壁

ROOM PLAN SCALE:1/75

MISTY WHITE
 MISTY GRAY

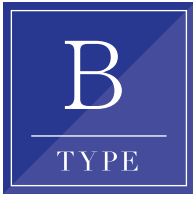

間取り **1K** 専有面積 **25.83m²**

[バルコニー面積] 3.15m²
[部屋番号] 203/303/403

14F	C2	C1	F	D1	G	
13F	C2	C1	F	D1	G	
12F	C2	C1	F	D1	G	
11F	C2	C1	F	D1	G	
10F	C2	C1	F	D1	G	
9F	C2	C1	F	D1	Gr	
8F	C2	C1	F	D1	E	
7F	C2	C1	F	D1	E	
6F	C2	C1	F	D1	E	
5F	C2	C1	F	D1	E	
4F	C2	C1	B	A	D1	E
3F	C2	C1	B	A	D1	E
2F	C2	C1	B	A	D1	E
1F				D2		

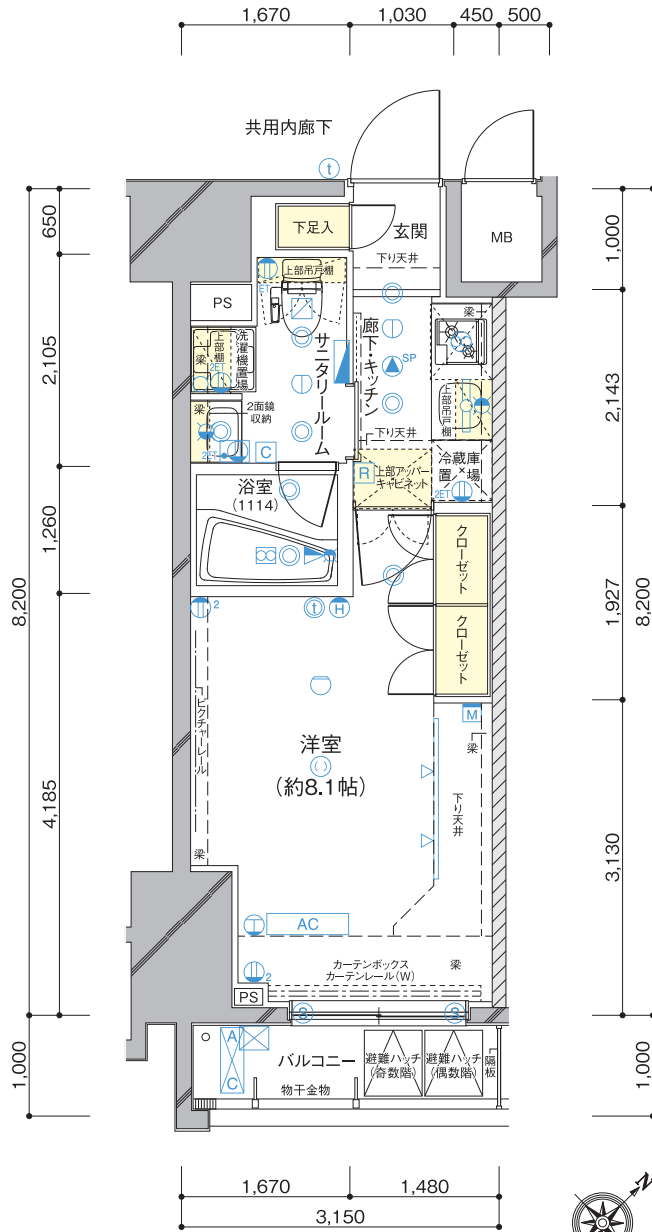

凡例

- | | | | | | |
|------------------------------|---|------------------------------|---------------------------|-------------|-------------|
| ① 1口コンセント | Ⓢ 防犯センサー(1・2階のみ) | ☉ ダウンライト | ☒ 換気口 | ① インターホン子機 | ⚡ 分電盤 |
| ② 2口コンセント | Ⓜ マルチメディアコンセント
(TV・TEL・有線LAN(Wi-Fi)
・アース付2口コンセント) | ☒ 棚下灯 | ⊗ レンジフードファン | Ⓧ 水栓 | AC エアコン室内機 |
| ① ^{ET} アース付1口コンセント | Ⓜ マルチメディアコンセント
(TV・TEL・有線LAN・アース付2口コンセント) | Ⓜ 保安灯 | Ⓡ 給湯リモコン | Ⓧ 混合水栓 | A-C エアコン室外機 |
| ① ^{2ET} アース付2口コンセント | Ⓜ シーリングライト | Ⓜ 感知器 | Ⓡ 浴室換気乾燥暖房機コントローラ | Ⓧ シャワー付混合水栓 | ▽ ライティンググレー |
| Ⓜ エアコン用コンセント | Ⓜ 引掛シーリング | ● パッケージ型自動消火設備
(11~14階のみ) | Ⓡ 非常放送スピーカー
(11~14階のみ) | Ⓧ 給湯器 | ▨ 乾式耐火遮音壁 |
| Ⓜ 洗面台スイッチ・
アース付2口コンセント | | Ⓜ 浴室換気乾燥暖房機 | ① インターホン親機 | | |

ROOM PLAN SCALE:1/75

MISTY WHITE
MISTY GRAY

14F	C2	C1	F	D1	G	
13F	C2	C1	F	D1	G	
12F	C2	C1	F	D1	G	
11F	C2	C1	F	D1	G	
10F	C2	C1	F	D1	G	
9F	C2	C1	F	D1	Gr	
8F	C2	C1	F	D1	E	
7F	C2	C1	F	D1	E	
6F	C2	C1	F	D1	E	
5F	C2	C1	F	D1	E	
4F	C2	C1	B	A	D1	E
3F	C2	C1	B	A	D1	E
2F	C2	C1	B	A	D1	E
1F					D2	

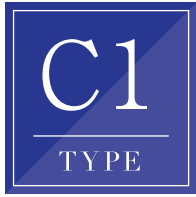

間取り 1DK 専有面積 26.64m²

[バルコニー面積] 3.83m²

[部屋番号] 202/302/402/502/602/702/802/902/
1002/1102/1202/1302/1402

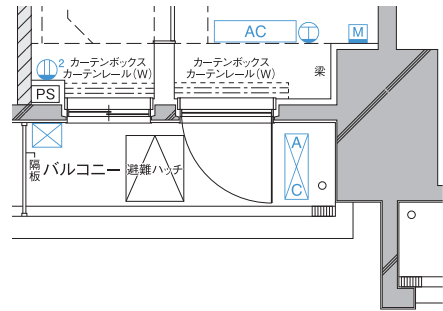
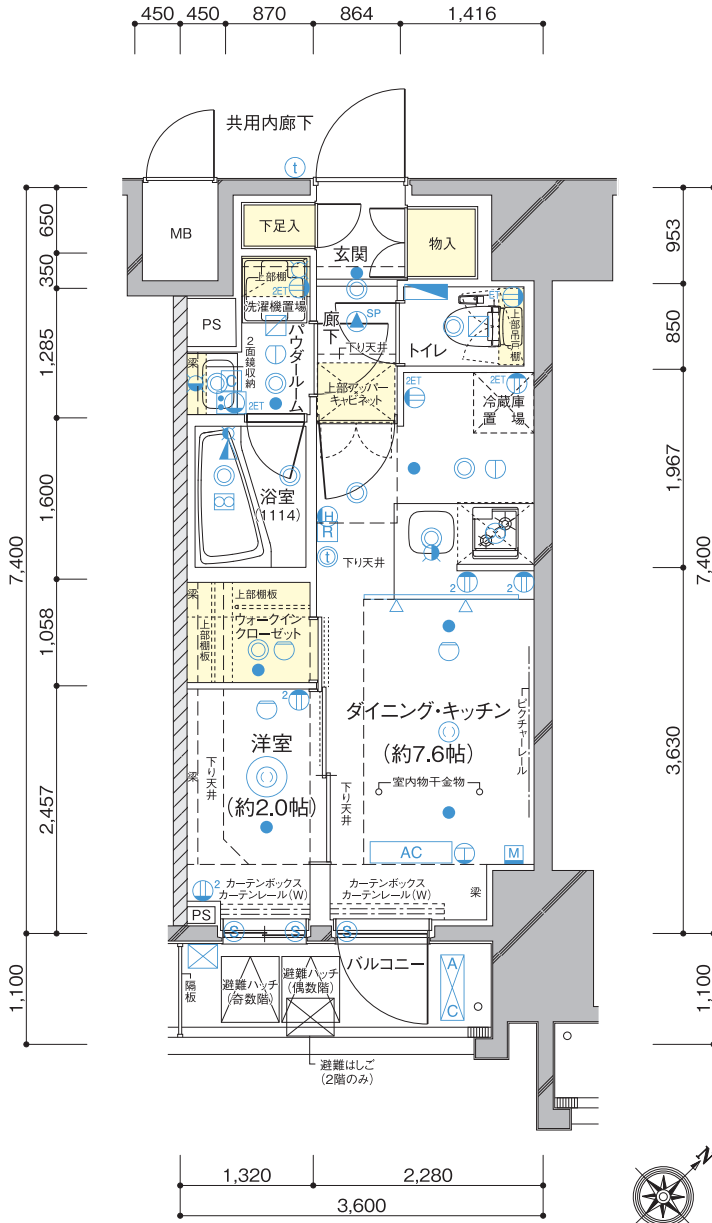

6・10階部分図

凡例

- | | | | | | |
|------------------------------|---|---------------------------|--------------------|-------------|-------------|
| ① 1口コンセント | ⑤ 防犯センサー (1・2階のみ) | ⊙ ダウンライト | ☒ 換気口 | ① インターホン子機 | ⚡ 分電盤 |
| ② 2口コンセント | Ⓜ マルチメディアコンセント (TV・TEL-無線+有線LAN(Wi-Fi)・アース付2口コンセント) | ☒ 棚下灯 | ☒ レンジフードファン | Ⓜ 水栓 | AC エアコン室内機 |
| ③ ^{FT} アース付1口コンセント | Ⓜ マルチメディアコンセント (TV・TEL-有線LAN・アース付2口コンセント) | Ⓜ 保安灯 | Ⓜ 給湯リモコン | Ⓜ 混合水栓 | A/C エアコン室外機 |
| ④ ^{DET} アース付2口コンセント | Ⓜ シーリングライト | Ⓜ 感知器 | Ⓜ 浴室換気乾燥暖房機コントローラー | Ⓜ シャワー付混合水栓 | ▽ ライティンググレー |
| Ⓜ エアコン用コンセント | Ⓜ 引掛シーリング | ● パッケージ型自動消火設備 (11~14階のみ) | Ⓜ 非常放送スピーカー | Ⓜ 給湯器 | ▨ 乾式耐火遮音壁 |
| 洗面台スイッチ・アース付2口コンセント | | ☒ 浴室換気乾燥暖房機 | ① インターホン親機 | | |

ROOM PLAN SCALE:1/75

MISTY WHITE
 MISTY GRAY



間取り 1DK 専有面積 26.64m²

[バルコニー面積] 3.63m²

[部屋番号] 201/301/401/501/601/701/801/901/
1001/1101/1201/1301/1401

14F	C2	C1	F	D1	G	
13F	C2	C1	F	D1	G	
12F	C2	C1	F	D1	G	
11F	C2	C1	F	D1	G	
10F	C2	C1	F	D1	G	
9F	C2	C1	F	D1	Gr	
8F	C2	C1	F	D1	E	
7F	C2	C1	F	D1	E	
6F	C2	C1	F	D1	E	
5F	C2	C1	F	D1	E	
4F	C2	C1	B	A	D1	E
3F	C2	C1	B	A	D1	E
2F	C2	C1	B	A	D1	E
1F					D2	

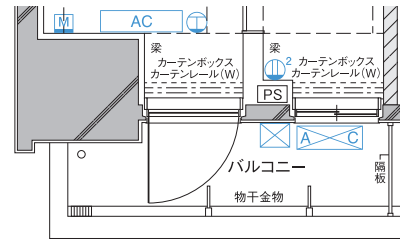
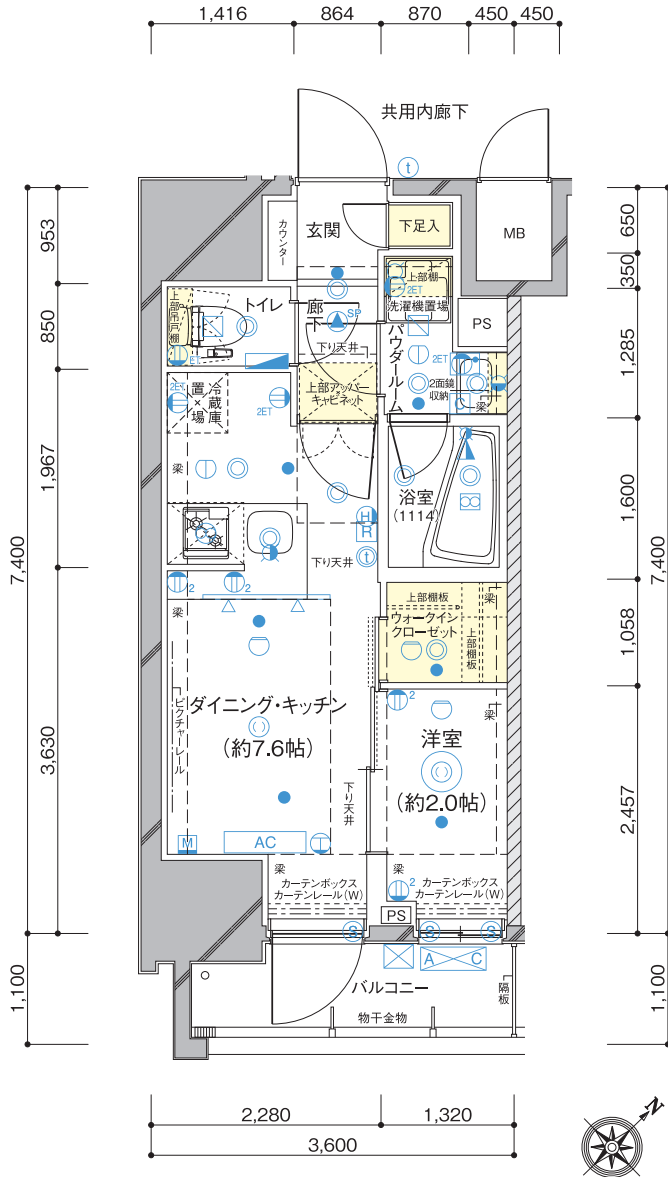

6・10階部分図



凡例

- | | | | | | |
|-----------------------------|---|------------------------------|-------------------|-------------|-------------|
| ① 1口コンセント | Ⓢ 防犯センサー(1・2階のみ) | ☉ ダウンライト | ☒ 換気口 | ① インターホン子機 | ⚡ 分電盤 |
| ② 2口コンセント | Ⓜ マルチメディアコンセント
(TV・TEL・有線LAN(Wi-Fi)
・アース付2口コンセント) | ☎ 棚下灯 | ⊗ レンジフードファン | Ⓜ 水栓 | AC エアコン室内機 |
| ③ ^{ET} アース付1口コンセント | Ⓜ マルチメディアコンセント
(TV・TEL・有線LAN・アース付2口コンセント) | Ⓜ 保安灯 | Ⓜ 給湯リモコン | Ⓜ 混合水栓 | A-C エアコン室外機 |
| ④ ^{ET} アース付2口コンセント | Ⓜ シーリングライト | Ⓜ 感知器 | Ⓜ 浴室換気乾燥暖房機コントローラ | Ⓜ シャワー付混合水栓 | ▽ ライティンググレー |
| Ⓜ エアコン用コンセント | Ⓜ 引掛シーリング | ● パッケージ型自動消火設備
(11~14階のみ) | Ⓜ 非常放送スピーカー | Ⓜ 給湯器 | ▨ 乾式耐火遮音壁 |
| Ⓜ 洗面台スイッチ・
アース付2口コンセント | | Ⓜ 浴室換気乾燥暖房機 | ① インターホン親機 | | |

ROOM PLAN SCALE:1/75

MISTY WHITE
MISTY GRAY

14F	C2	C1	F	D1	G	
13F	C2	C1	F	D1	G	
12F	C2	C1	F	D1	G	
11F	C2	C1	F	D1	G	
10F	C2	C1	F	D1	G	
9F	C2	C1	F	D1	Gr	
8F	C2	C1	F	D1	E	
7F	C2	C1	F	D1	E	
6F	C2	C1	F	D1	E	
5F	C2	C1	F	D1	E	
4F	C2	C1	B	A	D1	E
3F	C2	C1	B	A	D1	E
2F	C2	C1	B	A	D1	E
1F					D2	

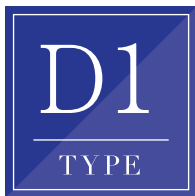

間取り 1DK 専有面積 26.64m²

[バルコニー面積] 6.60m²

[部屋番号] 205/305/405/504/604/704/804/
904/1004/1104/1204/1304/1404

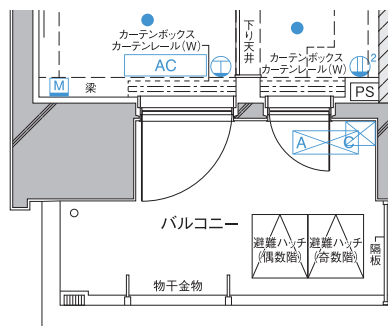
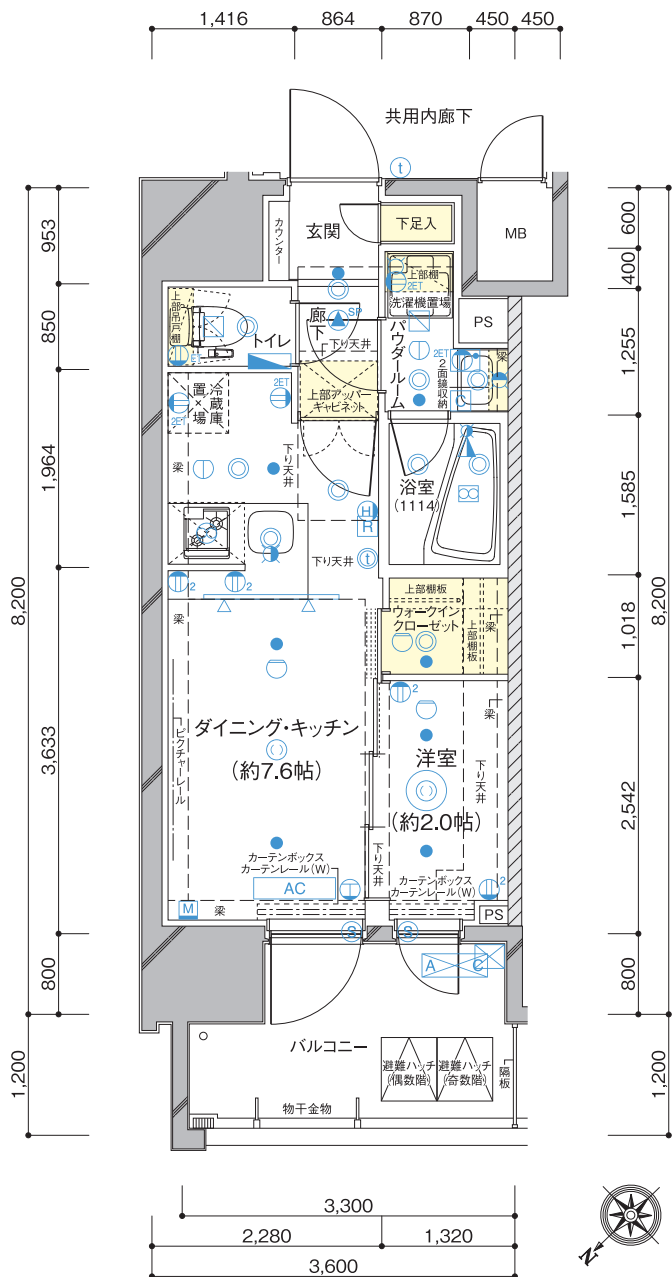

5・8・11階部分図

凡例

- ① 1口コンセント
- ② 2口コンセント
- ③^{ET} アース付1口コンセント
- ④^{ET} アース付2口コンセント
- ⑤ エアコン用コンセント
- ⑥^{SET} 洗面台スイッチ・アース付2口コンセント
- ⑦ 防犯センサー(1・2階のみ)
- ⑧ マルチメディアコンセント(TV・TEL・無線+有線LAN(Wi-Fi)・アース付2口コンセント)
- ⑨ マルチメディアコンセント(TV・TEL・有線LAN・アース付2口コンセント)
- ⑩ シーリングライト
- ⑪ 引掛シーリング
- ⑫ ダウンライト
- ⑬ 棚下灯
- ⑭ 保安灯
- ⑮ 感知器
- ⑯ パッケージ型自動消火設備(11~14階のみ)
- ⑰ 浴室換気乾燥暖房機
- ⑱ 換気口
- ⑲ レンジフードファン
- ⑳ 給湯リモコン
- ㉑ 浴室換気乾燥暖房機コントローラー
- ㉒^{SP} 非常放送スピーカー
- ㉓ インターホン親機
- ㉔ インターホン子機
- ㉕ 水栓
- ㉖ 混合水栓
- ㉗ シャワー付混合水栓
- ㉘ 給湯器
- ㉙ 分電盤
- ㉚ AC エアコン室内機
- ㉛ A/C エアコン室外機
- ㉜ ライティングレール
- ㉝ 乾式耐火遮音壁

ROOM PLAN SCALE:1/75

MISTY WHITE
 MISTY GRAY



間取り **1DK** 専有面積 **26.89m²**

[バルコニー面積] 6.60m²
[部屋番号] 101

14F	C2	C1	F	D1	G	
13F	C2	C1	F	D1	G	
12F	C2	C1	F	D1	G	
11F	C2	C1	F	D1	G	
10F	C2	C1	F	D1	G	
9F	C2	C1	F	D1	Gr	
8F	C2	C1	F	D1	E	
7F	C2	C1	F	D1	E	
6F	C2	C1	F	D1	E	
5F	C2	C1	F	D1	E	
4F	C2	C1	B	A	D1	E
3F	C2	C1	B	A	D1	E
2F	C2	C1	B	A	D1	E
1F						D2

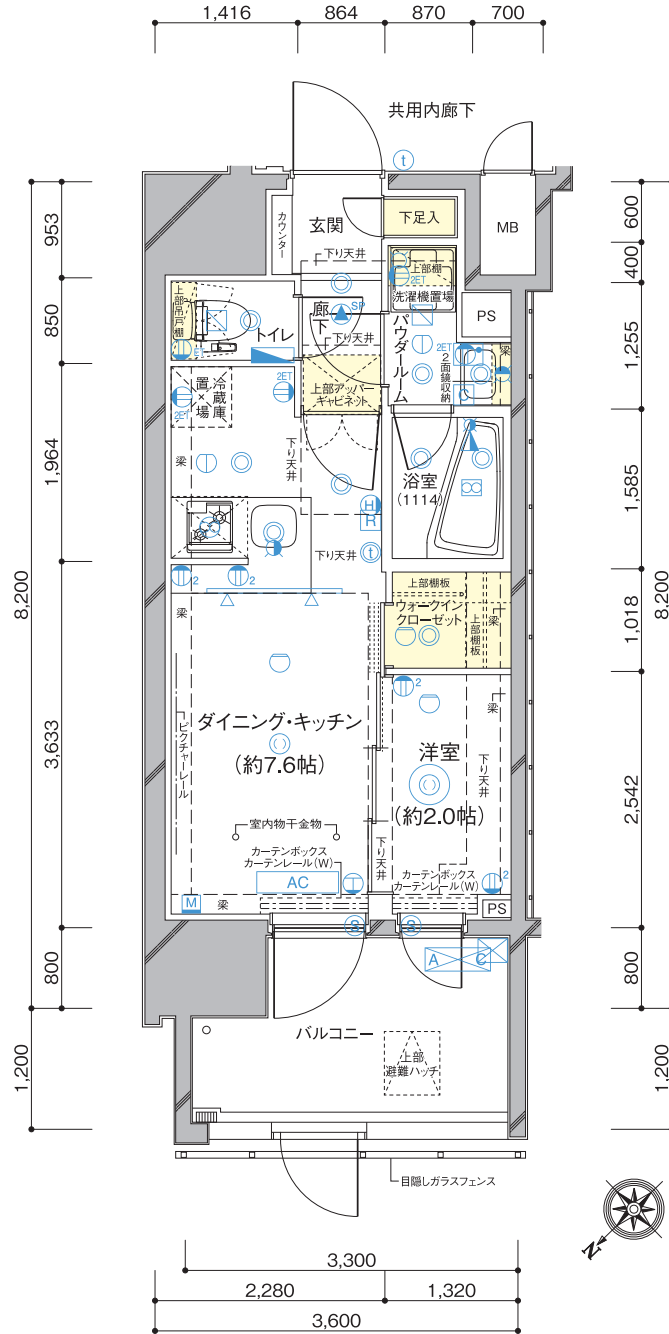

凡例

- | | | | | | |
|---|---|--|---|---|--|
| <ul style="list-style-type: none"> 1口コンセント 2口コンセント アース付1口コンセント アース付2口コンセント エアコン用コンセント 洗面台スイッチ・アース付2口コンセント | <ul style="list-style-type: none"> 防犯センサー(1・2階のみ) マルチメディアコンセント(TV・TEL・有線LAN(Wi-Fi)・アース付2口コンセント) マルチメディアコンセント(TV・TEL・有線LAN・アース付2口コンセント) シーリングライト 引掛シーリング | <ul style="list-style-type: none"> ダウンライト 棚下灯 保安灯 感知器 パッケージ型自動消火設備(11~14階のみ) 浴室換気乾燥暖房機 | <ul style="list-style-type: none"> 換気口 レンジフードファン 給湯リモコン 浴室換気乾燥暖房機コントローラー 非常放送スピーカー(11~14階のみ) インターホン親機 | <ul style="list-style-type: none"> インターホン子機 水栓 混合水栓 シャワー付混合水栓 給湯器 | <ul style="list-style-type: none"> 分電盤 エアコン室内機 エアコン室外機 ライティンググレール 乾式耐火音壁 |
|---|---|--|---|---|--|

ROOM PLAN SCALE:1/75

MISTY WHITE
 MISTY GRAY

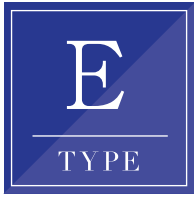

間取り 2LDK 専有面積 52.73m²

[バルコニー面積] 8.46m²

[部屋番号] 206/306/406/505/605/705/805

14F	C2	C1	F	D1	G	
13F	C2	C1	F	D1	G	
12F	C2	C1	F	D1	G	
11F	C2	C1	F	D1	G	
10F	C2	C1	F	D1	G	
9F	C2	C1	F	D1	Gr	
8F	C2	C1	F	D1	E	
7F	C2	C1	F	D1	E	
6F	C2	C1	F	D1	E	
5F	C2	C1	F	D1	E	
4F	C2	C1	B	A	D1	E
3F	C2	C1	B	A	D1	E
2F	C2	C1	B	A	D1	E
1F					D2	

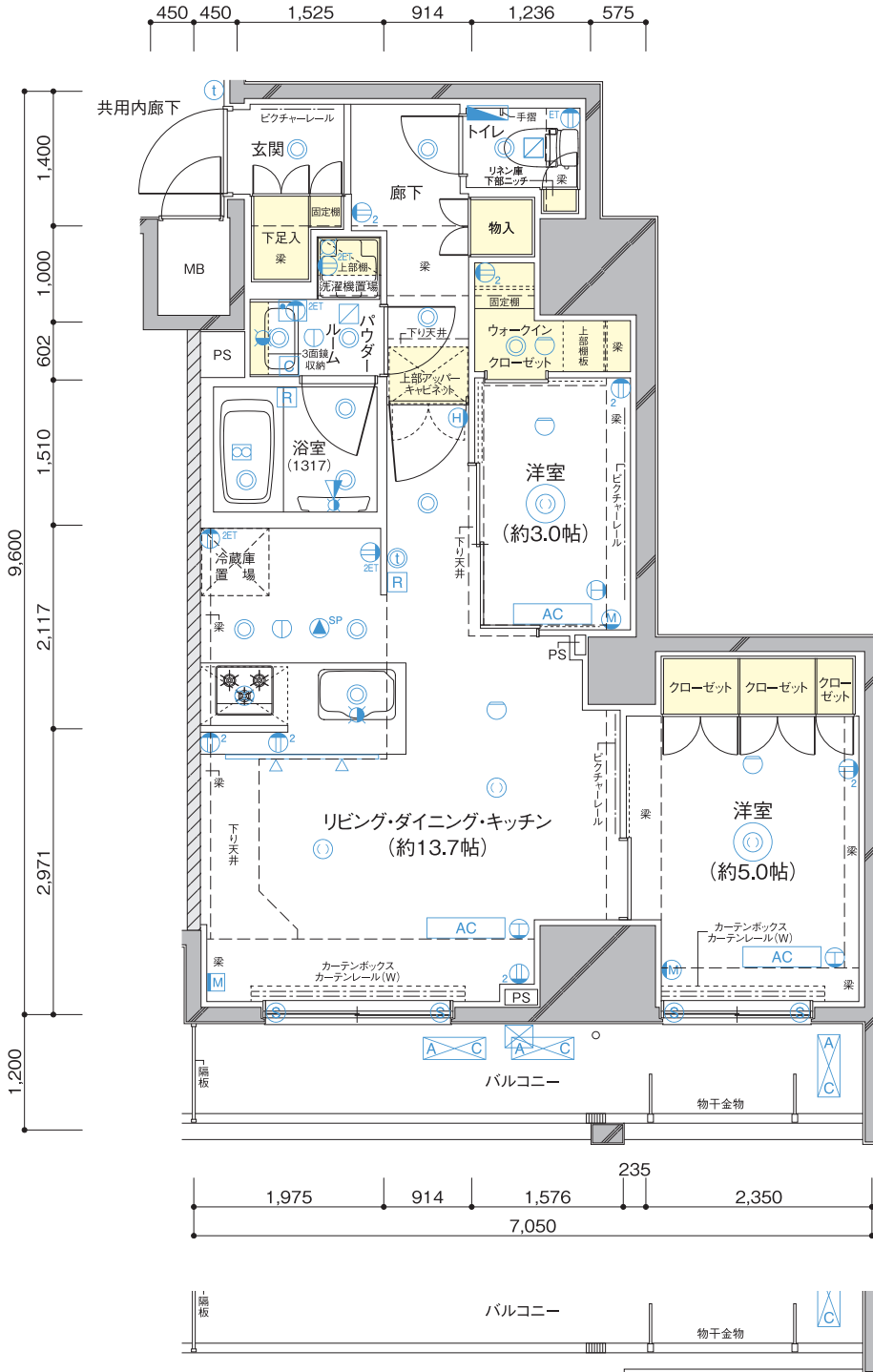

5・8階部分図

- 凡例
- ① 1口コンセント
 - ② 2口コンセント
 - ③FT アース付1口コンセント
 - ④FET アース付2口コンセント
 - ⑤ エアコン用コンセント
 - ⑥⑦⑧⑨⑩⑪⑫⑬⑭⑮⑯⑰⑱⑲⑳⑳洗面台スイッチ・アース付2口コンセント
 - ⑳ 防犯センサー(1・2階のみ)
 - ㉑ マルチメディアコンセント (TV・TEL・無線+有線LAN(Wi-Fi)・アース付2口コンセント)
 - ㉒ マルチメディアコンセント (TV・TEL・有線LAN・アース付2口コンセント)
 - ㉓ シーリングライト
 - ㉔ 引掛シーリング
 - ㉕ ダウンライト
 - ㉖ 棚下灯
 - ㉗ 保安灯
 - ㉘ 感知器
 - ㉙ パッケージ型自動消火設備 (11~14階のみ)
 - ㉚ 浴室換気乾燥房機
 - ㉛ 換気口
 - ㉜ レンジフードファン
 - ㉝ 給湯リモコン
 - ㉞ 浴室換気乾燥房機コントローラー
 - ㉟ 非常放送スピーカー
 - ㊱ インターホン親機
 - ㊲ インターホン子機
 - ㊳ 水栓
 - ㊴ 混合水栓
 - ㊵ シャワー付混合水栓
 - ㊶ 給湯器
 - ㊷ 分電盤
 - ㊸ AC エアコン室内機
 - ㊹ AC エアコン室外機
 - ㊺ ライティングレール
 - ㊻ 乾式耐火遮音壁

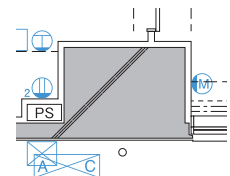
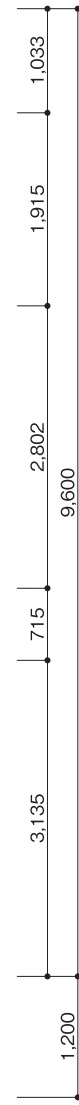

6・7・8階部分図

ROOM PLAN SCALE:1/75

MISTY WHITE
 MISTY GRAY

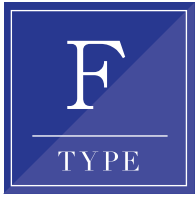

間取り 1LDK 専有面積 44.41m²

[バルコニー面積] 10.35m²
 [部屋番号] 503/603/703/803/903/
 1003/1103/1203/1303/1403

14F	C2	C1	F	D1	G	
13F	C2	C1	F	D1	G	
12F	C2	C1	F	D1	G	
11F	C2	C1	F	D1	G	
10F	C2	C1	F	D1	G	
9F	C2	C1	F	D1	Gr	
8F	C2	C1	F	D1	E	
7F	C2	C1	F	D1	E	
6F	C2	C1	F	D1	E	
5F	C2	C1	F	D1	E	
4F	C2	C1	B	A	D1	E
3F	C2	C1	B	A	D1	E
2F	C2	C1	B	A	D1	E
1F				D2		

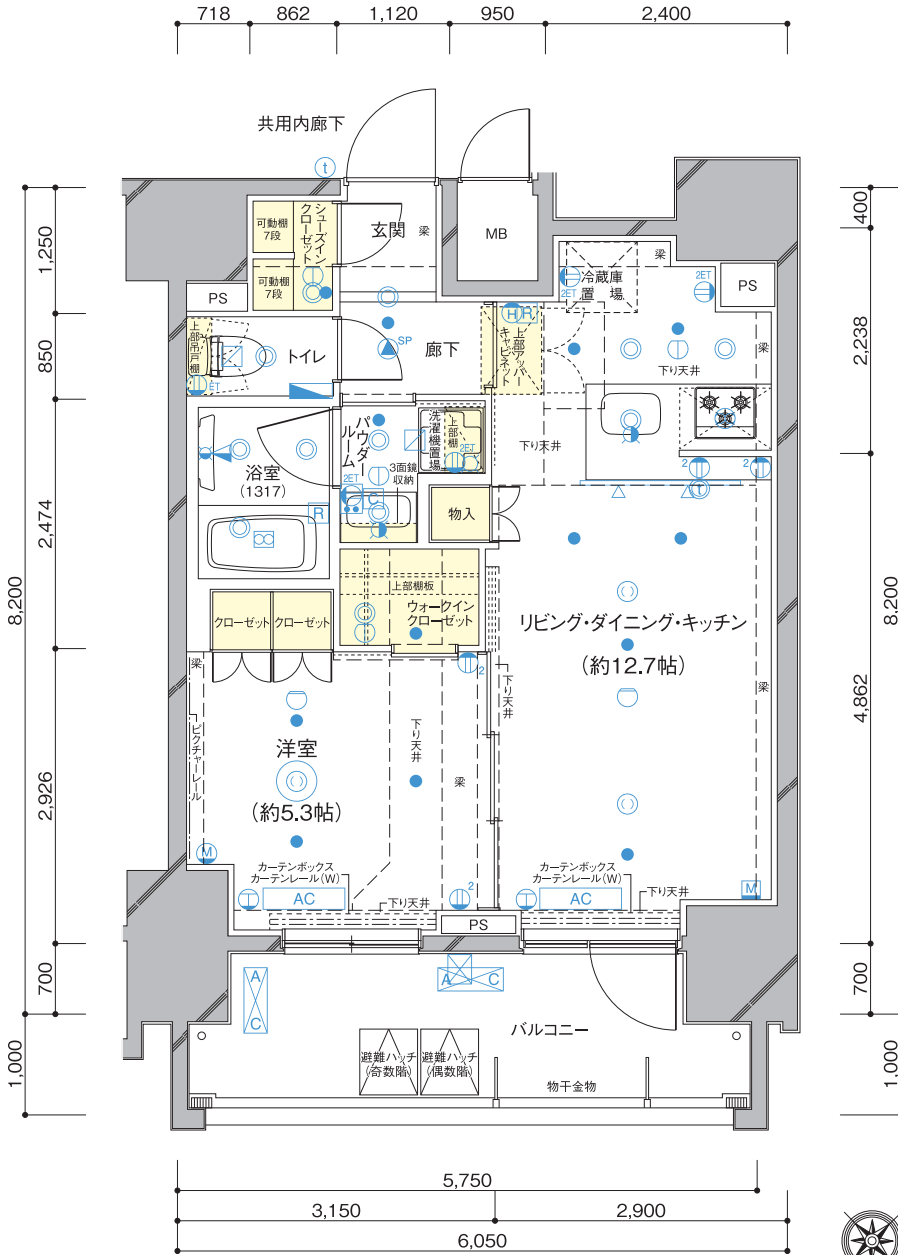

- 凡例
- 1口コンセント
 - 2口コンセント
 - アース付1口コンセント
 - アース付2口コンセント
 - エアコン用コンセント
 - 洗面台スイッチ・アース付2口コンセント
 - 防犯センサー(1・2階のみ)
 - マルチメディアコンセント (TV・TEL・無線+有線LAN(Wi-Fi)・アース付2口コンセント)
 - マルチメディアコンセント (TV・TEL・有線LAN・アース付2口コンセント)
 - シーリングライト
 - 引掛シーリング
 - ダウンライト
 - 棚下灯
 - 保安灯
 - 感知器
 - パッケージ型自動消火設備 (11~14階のみ)
 - 浴室換気乾燥暖房機
 - 換気口
 - レンジフードファン
 - 給湯リモコン
 - 浴室換気乾燥暖房機コントローラー
 - 非常放送スピーカー
 - インターホン親機
 - インターホン子機
 - 水栓
 - 混合水栓
 - シャワー付混合水栓
 - 給湯器
 - 分電盤
 - エアコン室内機
 - エアコン室外機
 - ライティングレール
 - 乾式耐火遮音壁

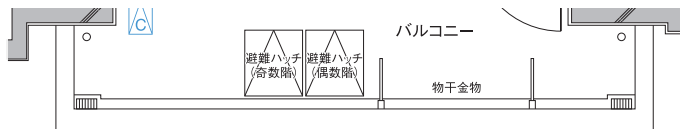

5・8・11階部分図

ROOM PLAN SCALE:1/75

MISTY WHITE
 MISTY GRAY

14F	C2	C1	F	D1	G	
13F	C2	C1	F	D1	G	
12F	C2	C1	F	D1	G	
11F	C2	C1	F	D1	G	
10F	C2	C1	F	D1	G	
9F	C2	C1	F	D1	Gr	
8F	C2	C1	F	D1	E	
7F	C2	C1	F	D1	E	
6F	C2	C1	F	D1	E	
5F	C2	C1	F	D1	E	
4F	C2	C1	B	A	D1	E
3F	C2	C1	B	A	D1	E
2F	C2	C1	B	A	D1	E
1F					D2	



間取り 1LDK 専有面積 43.68m²

[バルコニー面積] 5.28m²

[部屋番号] 1005/1105/1205/1305/1405

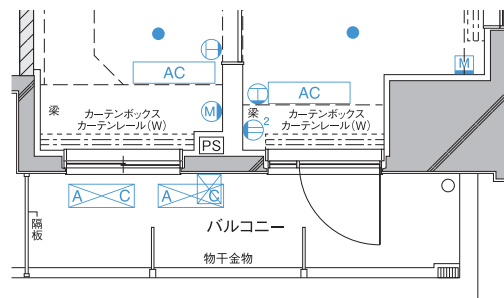
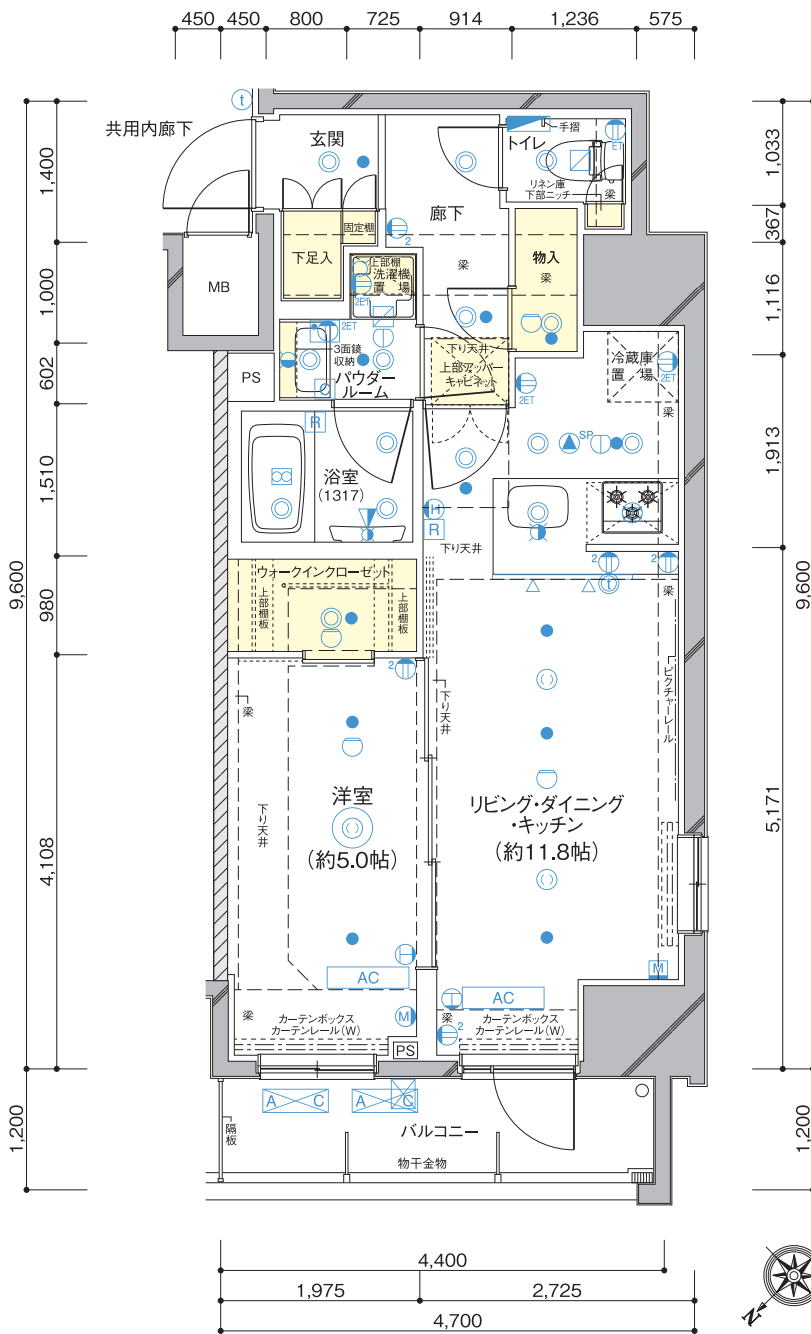

11階部分図



- 凡例
- ① 1口コンセント
 - ② 2口コンセント
 - ③^{ET} アース付1口コンセント
 - ④^{ET} アース付2口コンセント
 - ⑤ エアコン用コンセント
 - ⑥^{ET} 洗面台スイッチ・アース付2口コンセント
 - ⑦ 防犯センサー (1・2階のみ)
 - ⑧ マルチメディアコンセント (TV・TEL・無線LAN/Wi-Fi)・アース付2口コンセント
 - ⑨ マルチメディアコンセント (TV・TEL・有線LAN・アース付2口コンセント)
 - ⑩ シーリングライト
 - ⑪ 引掛シーリング
 - ⑫ ダウンライト
 - ⑬ 棚下灯
 - ⑭ 保安灯
 - ⑮ 感知器
 - ⑯ パッケージ型自動消火設備 (11~14階のみ)
 - ⑰ 浴室換気乾燥暖房機
 - ⑱ 換気口
 - ⑲ レンジフードファン
 - ⑳ 給湯リモコン
 - ㉑ 浴室換気乾燥暖房機コントローラー
 - ㉒ 非常放送スピーカー (11~14階のみ)
 - ㉓ インターホン親機
 - ㉔ インターホン子機
 - ㉕ 水栓
 - ㉖ 混合水栓
 - ㉗ シャワー付混合水栓
 - ㉘ 給湯器
 - ㉙ 分電盤
 - ㉚ AC エアコン室内機
 - ㉛ A-C エアコン室外機
 - ㉜ ㉝ ライティングレール
 - ㉞ ㉟ 乾式耐火遮音壁

ROOM PLAN SCALE:1/75

MISTY WHITE
 MISTY GRAY



間取り 1LDK 専有面積 43.68m²

[バルコニー面積] 8.46m²
 [ルーフバルコニー面積] 9.04m²
 [部屋番号] 905

14F	C2	C1	F	D1	G	
13F	C2	C1	F	D1	G	
12F	C2	C1	F	D1	G	
11F	C2	C1	F	D1	G	
10F	C2	C1	F	D1	G	
9F	C2	C1	F	D1	Gr	
8F	C2	C1	F	D1	E	
7F	C2	C1	F	D1	E	
6F	C2	C1	F	D1	E	
5F	C2	C1	F	D1	E	
4F	C2	C1	B	A	D1	E
3F	C2	C1	B	A	D1	E
2F	C2	C1	B	A	D1	E
1F					D2	

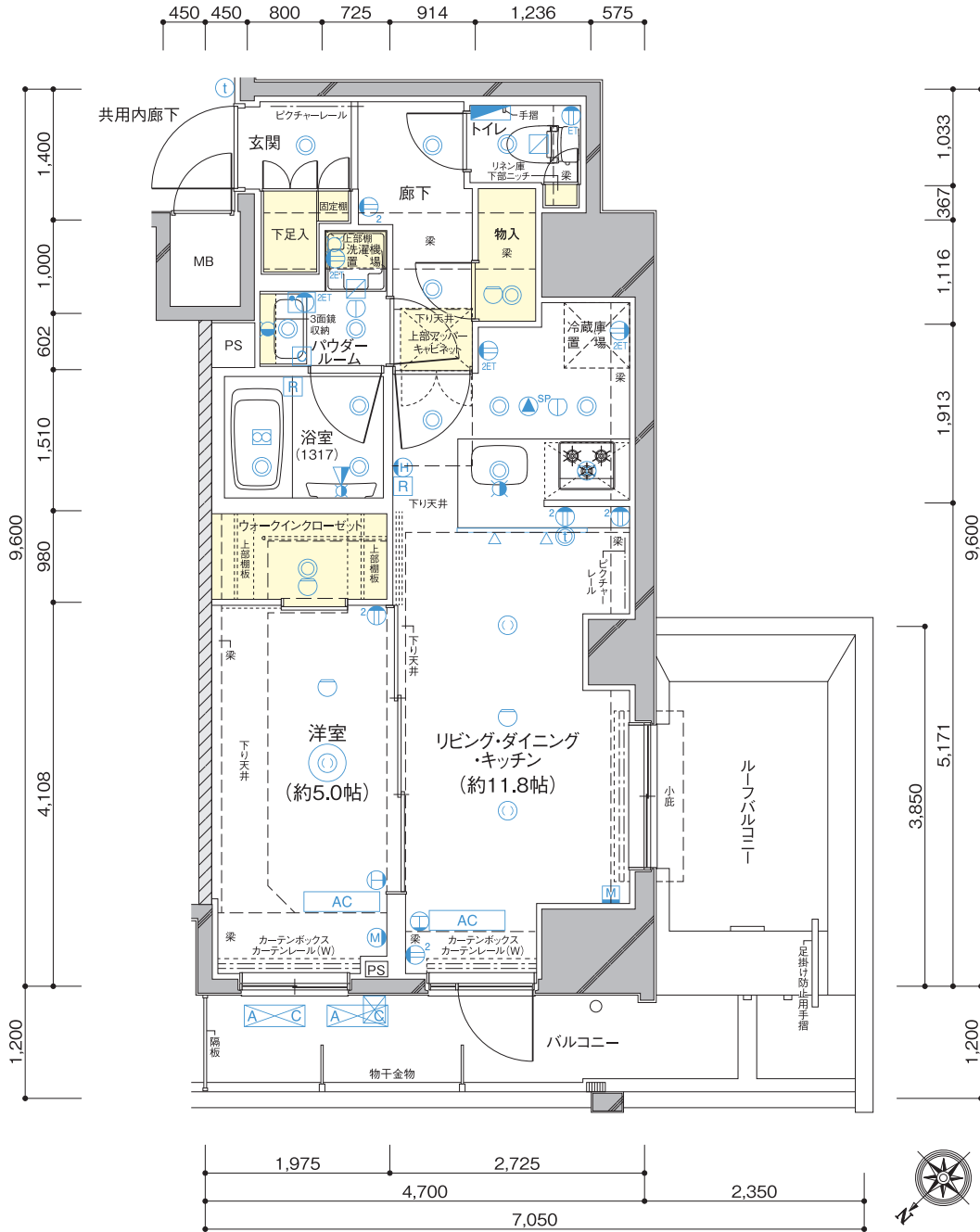

凡例

- | | | | | | |
|-----------------------------|---|------------------------------|--------------------|-------------|-------------|
| ① 1コンセント | Ⓢ 防犯センサー(1・2階のみ) | Ⓞ ダウンライト | ☒ 換気口 | ① インターホン子機 | ⚡ 分電盤 |
| ② 2コンセント | Ⓜ マルチメディアコンセント
(TV・TEL・有線LAN(Wi-Fi)
・アース付2口コンセント) | ☒ 棚下灯 | ⊗ レンジフードファン | Ⓜ 水栓 | AC エアコン室内機 |
| ③ ^{ET} アース付1口コンセント | Ⓜ マルチメディアコンセント
(TV・TEL・有線LAN・アース付2口コンセント) | Ⓜ 保安灯 | Ⓜ 給湯リモコン | Ⓜ 混合水栓 | A-C エアコン室外機 |
| ④ ^{ET} アース付2口コンセント | Ⓞ シーリングライト | Ⓜ 感知器 | Ⓜ 浴室換気乾燥暖房機コントローラー | Ⓜ シャワー付混合水栓 | ▽ ライティンググレー |
| Ⓜ エアコン用コンセント | Ⓞ 引掛シーリング | ● パッケージ型自動消火設備
(11~14階のみ) | Ⓜ 非常放送スピーカー | Ⓜ 給湯器 | ▨ 乾式耐火遮音壁 |
| Ⓜ 洗面台スイッチ・
アース付2口コンセント | | Ⓜ 浴室換気乾燥暖房機 | ① インターホン親機 | | |

OUTLINE

■ 物件概要

敷地

名 称 / ステージグランデ台東根岸アジュールコート
地 番 / 東京都台東区根岸五丁目117番11
住 居 表 示 / 東京都台東区根岸五丁目14番17号
交 通 / 東京メトロ日比谷線「三ノ輪」駅まで徒歩4分
東京さくらトラム「三ノ輪橋」駅まで徒歩9分
JR山手線・京浜東北線「鶯谷」駅まで徒歩17分
用途地域・地区 / 商業地域、防火地域
建 ぺ い 率 / 80%(100%)
容 積 率 / 500%
地 目 / 宅地
接 面 道 路 幅 員 / 南東側:公道16.20m、北西側:公道6.20m、
南西側:公道8.0m
敷 地 面 積 / 465.75㎡(実測)
分譲後の権利形態 / 敷地:専有面積割合による共有
建物:区分所有権

建物

構 造 ・ 規 模 / 鉄筋コンクリート造 地上14階建
建 築 面 積 / 279.93㎡
延 床 面 積 / 3,047.52㎡(容積対象延床面積:2,327.92㎡)
建 築 確 認 番 号 / 第JAIC2021X0382A1号(令和3年7月28日)
計 画 変 更 番 号 / 第JAIC2021X0382A2号(令和4年6月28日)
総 戸 数 / 69戸(他に管理事務室1戸)
販 売 戸 数 / 69戸
専 有 面 積 / 25.83㎡(3戸)~52.73㎡(7戸)
バルコニー面積 / 2.60㎡(3戸)~10.35㎡(10戸)
ルーフバルコニー面積 / 9.04㎡(1戸)
間 取 り / 1K、1DK、1LDK、2LDK
竣 工 / 2023年2月
入 居 / 2023年3月
設 計 ・ 監 理 / 株式会社 エル設計事務所
施 工 / 株式会社 合田工務店 東京本店
管 理 形 態 / 管理組合を結成し、株式会社快適空間に管理委託

販売に関する事項

売 主 / 株式会社 GRAND CITY
設計図書閲覧場所 / 株式会社 GRAND CITY
手付金等保全措置 / 売買代金の10%(竣工前の場合は5%)以下かつ、
1,000万円以下のため保全措置は講じません。

■ 設備概要

共用部分

郵 便 受 / メールコーナーに集合郵便受設置
エ レ ベ ー タ ー / 9人乗り1基
防 災 設 備 / 自動火災報知設備、消火器、連結送水管設備、
屋内消火栓設備、パッケージ型自動消火設備、
防災備蓄倉庫、非常放送設備、避雷針設備
避 難 誘 導 設 備 / 非常照明、誘導灯(1・2・11~14階)、
避難ハッチ(バルコニーに設置、
2階C1タイプのみ避難はしご設置)、屋外避難階段
T V ア ン テ ナ / BS、110°CS、地上デジタルアンテナ設置
給 水 / 直結増圧給水方式
排 水 / 公共下水道に直接放流
管 理 事 務 室 / 1階に設置
駐 輪 場 / 66台
バ イ ク 置 場 / 3台
駐 車 場 / 4台(うち福祉用1台)
照 明 設 備 / 風除室、メールコーナー、エントランスホール、
エレベーターホール、防災備蓄倉庫、屋外避難階段、
駐輪場、駐車場、ゴミ置場、各階廊下等に設置、
外構照明、管理事務室
防 犯 設 備 / オートロックシステム、各所防犯カメラを設置
宅 配 ボ ッ ク ス / メールコーナーに設置(フルタイムシステムよりレンタル)

※設備・仕上等は、行政指導及び施工上の都合により一部変更になる場合がありますので、予めご了承ください。
※LDK=リビング・ダイニング・キッチン DK=ダイニング・キッチン
WIC=ウォークインクローゼット SIC=シューズインクローゼット

専有部分

電 気 / 電気供給事業者(戸別にメーター設置)
1K:30A(3KVA)(最大40A(4KVA))
1DK:30A(3KVA)(最大40A(4KVA))
1LDK:40A(4KVA)(最大50A(5KVA))
2LDK:50A(5KVA)(最大60A(6KVA))
ガ ス / ガス供給事業者(戸別にメーター設置)
水 / 公営水道(戸別にメーター設置)
湯 / 戸別の給湯器により供給
換 気 / キッチン、浴室、サニタリールーム、パウダールーム、トイレ
電 話 / 洋室(一部タイプ)、DK、LDKにモジュラージャック取付
照 明 / 各戸玄関、廊下、キッチン、サニタリールーム、
パウダールーム、トイレ、物入(一部タイプ)、浴室、洋室、
WIC、SIC、DK、LDKに設置
テ レ ビ / 洋室(一部タイプ)、DK、LDKにテレビ端子設置
イ ン タ ー ホ ン / 洋室またはDKまたはLDKに設置
玄 関 / 下足入またはSIC設置
冷 暖 房 / 洋室(一部タイプ)、DK、LDKに設置
浴 室 / ユニットバス(浴室換気乾燥暖房機付)
サニタリールーム / 便器、洗浄機能付暖房便座、トイレリモコン、タオル掛、
ペーパーホルダー、洗面化粧台、洗濯機用防水パン、
吊戸棚(一部タイプ)、リネン棚(一部タイプ)
パウダールーム / タオル掛、洗面化粧台、洗濯機用防水パン、棚板
ト イ レ / 便器、洗浄機能付暖房便座、トイレリモコン、タオル掛、
ペーパーホルダー、吊戸棚(一部タイプ)、リネン庫(一部タイプ)
キ ッ チ ン / システムキッチン
カーテンレール / ダブルカーテンレール
物 干 金 物 / バルコニーまたは洋室またはDKに設置
セ キ ュ リ テ ィ / 1・2階住戸の窓に防犯センサー設置
イ ン タ ー ネ ッ ト / 光ケーブル引込み(LAN配線・Wi-Fi)

OUTLINE

■ 外部仕上表

屋 上	コンクリート直押えのうえ、外断熱アスファルト防水、バラベット天端：塗布防水、庇：塗布防水
外 壁	磁器質45二丁掛タイル、一部アクリル系吹付タイル
軒 天	軒裏：アクリルリシン吹付
バルコニー	床：コンクリート直押えのうえ、ノンスリップ長尺塩ビシート貼／排水溝：塗布防水／壁：45二丁掛タイル／手摺内壁：吹付タイル
ルーファバルコニー	床：コンクリート直押えのうえ、外断熱アスファルト防水保護コンクリート
屋外避難階段	床：モルタル金ゴテ仕上げのうえ、長尺塩ビシート貼／段鼻：ステンレス(ゴムタイヤ入)／カ壁：吹付タイル／軒裏：アクリルリシン吹付
バイク置場・駐輪場	床：コンクリート金ゴテ押えのうえ、防塵塗装／天井：ケイ酸カルシウム板貼、アクリルリシン吹付／一部屋根付駐輪ラック
駐 車 場	床：コンクリート金ゴテ押えのうえ、防塵塗装／天井：ケイ酸カルシウム板貼、アクリルリシン吹付

■ 内部仕上表

	区 分	床	巾 木	壁	天 井
共用部分	エントランスホール	大判タイル貼 一部玉砂利	壁同材	大判タイル貼 一部ジョリパット仕上	ビニールクロス貼
	風 除 室	大判タイル貼	壁同材	大判タイル貼	ビニールクロス貼
	メー ル コー ナー	大判タイル貼	壁同材	大判タイル貼	ビニールクロス貼
	管 理 事 務 室	長尺塩ビシート貼	ソフト巾木	ビニールクロス貼	ビニールクロス貼
	防 災 備 蓄 倉 庫	防塵塗装	塗床材 t 100	モルタル補修	アクリルリシン吹付
	ゴ ミ 置 場	防塵塗装	塗床材 t 100	塗装	塗装
	エレベーターホール(1階)	大判タイル貼	壁同材	大判タイル貼	ビニールクロス貼
	エレベーターホール(2~14階)	タイルカーペット貼	ソフト巾木	ビニールクロス貼	ビニールクロス貼
	駐 輪 場	防塵塗装	塗床材 t 100	吹付タイル	アクリルリシン吹付
	駐 車 場 (福 祉 用)	防塵塗装	塗床材 t 100	吹付タイル	アクリルリシン吹付
専有部分	玄 関	御影石	御影石 木製オレフィンシート貼	ビニールクロス貼	ビニールクロス貼
	廊 下	フローリング貼	木製オレフィンシート貼	ビニールクロス貼	ビニールクロス貼
	洋 室 ・ D ・ L D	フローリング貼	木製オレフィンシート貼	ビニールクロス貼	ビニールクロス貼
	浴 室	ユニットバス			
	サ ニ タ リ ー ル ー ム パ ウ ダ ー ル ー ム	CFシート貼	ソフト巾木	ビニールクロス貼 一部25口タイル貼	ビニールクロス貼
	ト イ レ	CFシート貼	ソフト巾木	ビニールクロス貼	ビニールクロス貼
	ク ロー ゼ ッ ト ・ W I C	フローリング貼	木製オレフィンシート貼	ビニールクロス貼	ビニールクロス貼
	キ ッ チ ン	フローリング貼	木製オレフィンシート貼	ビニールクロス貼、キッチンパネル	ビニールクロス貼

※設備・仕上等は、行政指導及び施工上の都合により一部変更になる場合がありますので、予めご了承ください。

※D=ダイニング LD=リビング・ダイニング WIC=ウォークインクローゼット

明和グループが創る不動産の魅力

Create Lifetime Profits

購入される方と住まう方の 目線に立ったマンション

よい「立地」に確かな「施工品質」と信頼できる「維持管理」に加えて、快適性をそなえた「生活空間」が、誰もが住みたくなるマンションの提供と高い「入居率」を実現します。



POINT 1 立地

駅までの徒歩分數や人気の沿線、安心して暮らせる環境であることを重視しているのは、大事なポイントです。将来に渡って誰もが住みたいと思う大きな価値があり、資産価値を守ることにつながります。



POINT 2 施工品質

見えない部分や細やかな部分に至るまで各工程において検査を実施。柱や大梁、耐震壁などの重要な鉄筋が一本でも不足していないかなど、「施工品質管理体制」で厳しく品質をチェックしています。



POINT 3 維持管理

維持管理がおろそかでは年月とともに資産価値が目減りしてしまう可能性があります。重要なのは、計画的な修繕を実施していく維持管理力です。管理が行き届いたマンションは魅力的で入居者を惹きつけます。



POINT 4 生活空間

便利で快適に安心して暮らしていただくための十分な設備を整えた生活空間を提供しています。居住者にとって「ずっと住みたくなる都市生活の居住空間」を提供するのが、私たちのマンションです。

販売から管理まで全てを 任せられるフルサポートを実現

私たちのマンションでは、開発から販売、賃貸業務、組合運営をグループ会社で行なっています。マンションを販売するだけでなく、入居者の募集や更新・解約手続き、賃貸契約や集金、お部屋のメンテナンスをはじめ、お客様にとってわずらわしいと思われるすべての業務を代行しています。長年培ってきた賃貸経営能力で常に高い入居率を維持。お客様のライフスタイルやニーズに合ったサポート体制で、一生涯価値のあるマンション経営を全力でバックアップしています。





愛されて35年以上の信頼と実績
私たちが創るのは新しい東京、そしてお客様の未来です

(公社)全日本不動産協会会員 (公社)首都圏不動産公正取引協議会加盟

売 主

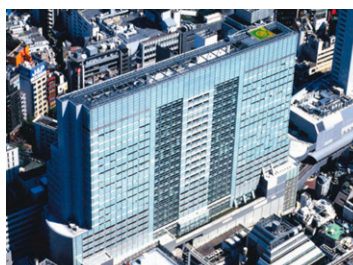

株式会社 GRANDCITY

東京都知事免許(3)第91472号

〒150-0043

東京都渋谷区道玄坂1-12-1

渋谷マークシティウエスト18階

TEL.03-6415-3270 FAX.03-6415-3271

☎ 0120-005-633



販売代理



株式会社 PRESTIGE

東京都知事免許(3)第91454号

〒154-0004

東京都世田谷区太子堂4-1-1

キャロットタワー 15階

TEL.03-5787-3371 FAX.03-5787-3372

☎ 0120-122-605



株式会社 GENESIS

東京都知事免許(3)第91448号

〒154-0004

東京都世田谷区太子堂4-1-1

キャロットタワー 15階

TEL.03-5432-7470 FAX.03-5432-7471

☎ 0120-387-385



管 理



[賃貸管理]

株式会社 明和住販流通センター

東京都知事(7)第70931号

〒154-0023

東京都世田谷区若林3-4-11

第7明和ビル3階

TEL.03-5430-5100 FAX.03-5430-5101



[共用部管理]

株式会社 快適空間

国土交通大臣(4)第032546号

〒154-0023

東京都世田谷区若林3-4-11

第7明和ビル2階

TEL.03-3424-1747 FAX.03-3424-1753



発行日：2023年3月

